

# Техническое описание Proline Promass K 10

Расходомер массовый



Расходомер с минимальной совокупной стоимостью владения и с удобной концепцией управления

## Применение

- Принцип измерения не зависит от физических свойств технологической среды, таких как вязкость или плотность.
- Измерение параметров жидкостей и газов в базовых технологических процессах инженерных сетей.

## Свойства прибора

- Компактный двухтрубный датчик
- Температура технологической среды до +150 °C (+302 °F).
- Рабочее давление до 100 бар (1450 psi).
- Интеграция в систему HART или Modbus RS485.
- Адаптивное управление с помощью мобильного приложения и опционального дисплея.

## Преимущества

- Экономичный прибор для разнообразных условий применения – альтернатива механическим расходомерам.
- Меньше точек измерения процесса – многопараметрическое измерение (расход, плотность, температура).
- Компактный монтаж – не требуются прямые входные и выходные участки.



*[Начало на первой странице]*

- Оптимальное удобство эксплуатации – управление осуществляется с помощью мобильных устройств и приложения SmartBlue, либо посредством сенсорного дисплея.
- Простой и быстрый ввод в эксплуатацию – комментированная навигация по параметрам (настройку можно выполнить заранее или в производственных условиях).
- Встроенная функция поверки – Heartbeat Technology.

## Содержание

<b>Информация о документе</b>	<b>6</b>	Климатический класс	46
Символы	6	Степень защиты	46
Сопутствующая документация	6	Вибростойкость и ударопрочность	46
Информация о заказе	6	Электромагнитная совместимость (ЭМС)	47
Зарегистрированные товарные знаки	8	Внутренняя очистка	47
<b>Принцип действия и архитектура системы</b>	<b>10</b>	<b>Параметры технологического процесса</b>	<b>50</b>
Принцип измерения	10	Диапазон температуры технологической среды	50
Конструкция изделия	11	Плотность	50
IT-безопасность	11	Пределы расхода	50
IT-безопасность прибора	12	Зависимости «давление/температура»	50
<b>Вход</b>	<b>14</b>	Корпус датчика	53
Измеряемая переменная	14	Разрывной диск	54
Рабочий диапазон измерения расхода	14	Потеря давления	54
Диапазон измерения	14	<b>Механическая конструкция</b>	<b>56</b>
<b>Выход</b>	<b>18</b>	Масса	56
Исполнения выхода	18	Материалы	57
Выходной сигнал	18	Присоединения к процессу	57
Аварийный сигнал	21	Шероховатость поверхности	57
Отсечка при низком расходе	21	<b>Размеры в единицах измерения системы СИ</b>	<b>60</b>
Данные по взрывозащищенному подключению	21	Компактное исполнение	60
Гальваническая развязка	21	Несъемный фланец	63
Данные протокола	22	Зажимные соединения	67
<b>Источник питания</b>	<b>24</b>	Соединения	68
Назначение клемм	24	Аксессуары	70
Сетевое напряжение	24	<b>Размеры в единицах измерения США</b>	<b>72</b>
Потребляемая мощность	24	Компактное исполнение	72
Потребляемый ток	25	Несъемный фланец	75
Сбой питания	25	Зажимные соединения	76
Электрическое подключение	25	Соединения	76
Выравнивание потенциалов	29	Аксессуары	77
Клеммы	29	<b>Локальный дисплей</b>	<b>80</b>
Кабельные вводы	29	Принцип управления	80
Защита от перенапряжения	29	Опции управления	80
<b>Спецификация кабеля</b>	<b>32</b>	Управляющие программы	81
Требования к соединительному кабелю	32	<b>Сертификаты и свидетельства</b>	<b>84</b>
<b>Рабочие характеристики</b>	<b>34</b>	Сертификат взрывозащиты	84
Стандартные рабочие условия	34	Сертификат на использование в невзрывоопасных зонах	84
Максимальная погрешность измерения	34	Директива для оборудования, работающего под давлением	84
Повторяемость	35	Гигиеническая совместимость	84
Время отклика	35	Совместимость с фармацевтическим оборудованием	84
Влияние температуры окружающей среды	35	Сертификация HART	85
Влияние температуры технологической среды	35	Радиочастотный сертификат	85
Влияние давления технологической среды	36	Другие стандарты и директивы	85
Технические особенности	36	<b>Пакеты прикладных программ</b>	<b>88</b>
<b>Монтаж</b>	<b>40</b>	Использование	88
Условия монтажа	40	Heartbeat Verification + Monitoring	88
<b>Условия окружающей среды</b>	<b>46</b>	Вывод значения плотности	88
Диапазон температуры окружающей среды	46		
Температура хранения	46		
Атмосфера	46		

<b>Аксессуары</b>	<b>90</b>
Аксессуары, специально предназначенные для прибора	90
Аксессуары для связи	91
Аксессуары для обслуживания	91
Системные компоненты	92





## Информация о документе

---







Символы	6
Сопутствующая документация	6
Информация о заказе	6
Зарегистрированные товарные знаки	8

## Символы



### Электроника

-  Постоянный ток
-  Переменный ток
-  Постоянный и переменный ток
-  Клеммное соединение для выравнивания потенциалов

### Типы информации

-  Предпочтительные процедуры, процессы или действия
-  Разрешенные процедуры, процессы или действия
-  Запрещенные процедуры, процессы или действия
-  Дополнительные сведения
-  Ссылка на документацию
-  Ссылка на страницу
-  Ссылка на рисунок

### Взрывозащита

-  Взрывоопасная зона
-  Невзрывоопасная зона

## Сопутствующая документация

Техническое описание	Обзорные сведения о приборе с указанием наиболее важных технических данных.
Руководство по эксплуатации	Все сведения, которые необходимы на различных этапах жизненного цикла прибора: от идентификации изделия, приемки, хранения, монтажа, подключения, эксплуатации и ввода в эксплуатацию до устранения неисправностей, технического обслуживания и утилизации – а также технические характеристики и размеры.
Краткое руководство по эксплуатации датчика	Приемка, транспортировка, хранение и установка прибора.
Краткое руководство по эксплуатации преобразователя	Электрическое подключение и ввод в эксплуатацию прибора.
Описание параметров	Подробное описание меню и параметров.
Указания по технике безопасности	Документация по использованию прибора во взрывоопасных зонах.
Сопроводительная документация	Документы, содержащие более подробные сведения по конкретным темам.
Руководство по монтажу	Монтаж запасных частей и аксессуаров.

-  Документацию на прибор можно получить в Интернете на странице изделия или в разделе «Документация»: [www.endress.com](http://www.endress.com).

### Информация о заказе

Подробную информацию о заказе можно получить в ближайшей торговой организации [www.addresses.endress.com](http://www.addresses.endress.com) или в конфигураторе выбранного продукта на веб-сайте [www.endress.com](http://www.endress.com).

1. Выберите изделие с помощью фильтров и поля поиска.
2. Откройте страницу изделия.

3. Нажмите кнопку **Конфигурация**.



**Конфигуратор – инструмент для индивидуальной конфигурации продукта**

- Самые последние опции продукта
- В зависимости от прибора: прямой ввод специфической для измерительной точки информации, например, рабочего диапазона или языка настройки
- Автоматическая проверка совместимости опций
- Автоматическое формирование кода заказа и его расшифровка в формате PDF или Excel

## Зарегистрированные товарные знаки

### **HART®**

Зарегистрированный товарный знак компании FieldComm Group, Austin, США.

### **Modbus®**

Зарегистрированный товарный знак SCHNEIDER AUTOMATION, INC.

### **Bluetooth®**

Текстовый знак Bluetooth и логотипы Bluetooth являются зарегистрированными товарными знаками компании Bluetooth SIG, Inc. и любое использование такой маркировки компанией Endress+Hauser осуществляется на условиях лицензирования. Другие товарные знаки и торговые наименования принадлежат соответствующим владельцам.

### **Apple®**

Надпись Apple, логотип Apple, надписи iPhone и iPod touch являются товарными знаками компании Apple Inc., зарегистрированными в США и других странах. App Store – знак обслуживания Apple Inc.

### **Android®**

Надписи Android, Google Play и логотип Google Play являются товарными знаками компании Google Inc.



## Принцип действия и архитектура системы

---

Принцип измерения	10
Конструкция изделия	11
IT-безопасность	11
IT-безопасность прибора	12

## Принцип измерения

Принцип измерения основан на управляемой генерации сил Кориолиса. Эти силы всегда возникают в системе, в которой одновременно присутствуют поступательное и вращательное движения.

$$F_c = 2 \cdot \Delta m (v \cdot \omega)$$

$F_c$  = сила Кориолиса

$\Delta m$  = подвижная масса

$\omega$  = скорость вращения

$v$  = радиальная скорость в системе вращения или колебания

Величина силы Кориолиса зависит от подвижной массы  $\Delta m$ , скорости ее перемещения  $v$  в системе и, следовательно, массового расхода. Вместо постоянной скорости вращения  $\omega$  в датчике создается колебательное движение.

Две параллельные измерительные трубки датчика с движущейся по ним жидкостью колеблются в противофазе наподобие камертона. Силы Кориолиса, которые создаются в измерительных трубках, вызывают сдвиг фазы в колебаниях трубок (см. рисунок).

- При нулевом расходе (если технологическая среда неподвижна) две трубки колеблются в одной фазе (1).
- Увеличение расхода приводит к замедлению колебаний на входе в трубки (2) и ускорению на выходе (3).

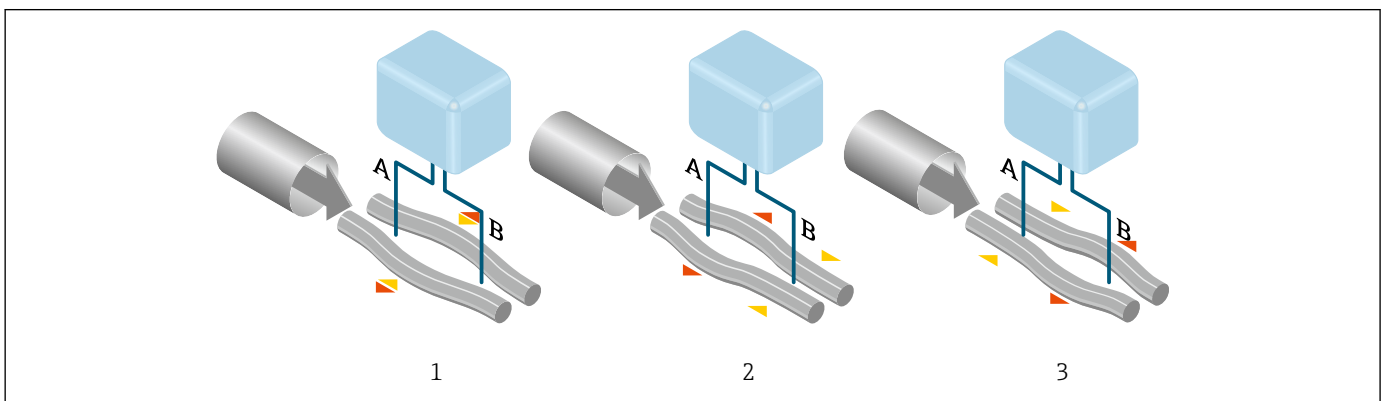

A0028850

Разность фаз (A-B) увеличивается по мере увеличения массового расхода. Электродинамические датчики регистрируют колебания трубок на входе и выходе. Равновесие системы обеспечивается за счет колебания двух измерительных трубок в противофазе. Эффективность данного принципа измерения не зависит от температуры, давления, вязкости, проводимости среды и профиля потока.

### Измерение плотности

Непрерывно возбуждаемые колебания измерительной трубки возникают строго на ее резонансной частоте. Изменение массы и, следовательно, плотности колебательной системы (состоящей из измерительной трубки и жидкости) приводит к соответствующей автоматической коррекции частоты колебаний. Таким образом резонансная частота зависит от плотности технологической среды. Эта зависимость используется в микропроцессоре для расчета сигнала плотности.

### Измерение объемного расхода

Кроме измерения массового расхода, прибор используется для расчета объемного расхода.

### Измерение температуры

Для расчета коэффициента компенсации температурного воздействия определяется температура измерительной трубки. Этот сигнал соответствует рабочей температуре, а также используется в качестве выходного сигнала.

### Gas Fraction Handler (GFH)

Gas Fraction Handler – это программная функция, повышающая стабильность и воспроизводимость измерений.

Эта функция постоянно проверяет наличие возмущений в однофазном потоке, т. е. пузырьков газа в жидкостях.

При наличии второй фазы нестабильность расхода и плотности возрастает. Функция Gas Fraction Handler повышает стабильность измерений благодаря запатентованной многочастотной технологии.

### Конструкция изделия

Прибор состоит из преобразователя и датчика. Прибор выпускается в том числе в компактном исполнении.

### Компактное исполнение

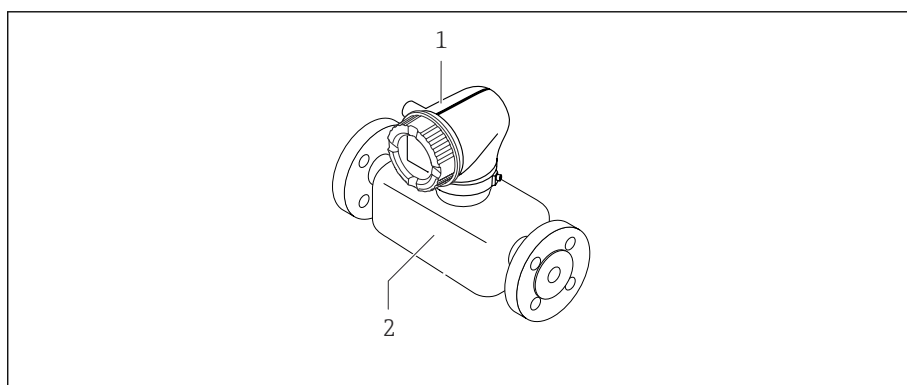

Преобразователь и датчик образуют механически единый блок.



A0008262

- 1 Преобразователь
- 2 Датчик

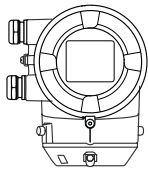
### Измерительная система

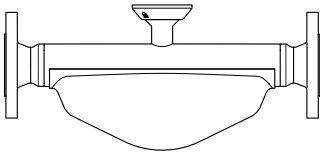
Преобразователь Proline 10	Датчик Promass K
 <p data-bbox="730 1563 967 1585">Компактное исполнение</p>   <p data-bbox="730 1682 967 1704">Раздельное исполнение</p>	 <p data-bbox="1474 1525 1522 1541">A0026712</p>

### IT-безопасность

Наша компания предоставляет гарантию только в том случае, если прибор смонтирован и эксплуатируется в соответствии с руководством по эксплуатации. Прибор оснащен средствами обеспечения безопасности для защиты от внесения любых непреднамеренных изменений в настройки.

Меры IT-безопасности, соответствующие стандартам безопасности операторов и предназначенные для обеспечения дополнительной защиты приборов и передачи данных с приборов, должны быть реализованы самими операторами.

## IT-безопасность прибора

### Доступ через интерфейс Bluetooth

Технология защищенной передачи сигнала через интерфейс Bluetooth включает в себя метод шифрования, протестированный институтом Фраунгофера.

- Без приложения SmartBlue прибор невидим при использовании технологии беспроводной связи Bluetooth.
- Устанавливается только одно соединение типа «точка-точка» между прибором и смартфоном или планшетом.

### Доступ через приложение SmartBlue

В приборе предусмотрено два уровня доступа: уровень доступа **Оператор** и уровень доступа **Техническое обслуживание**. Уровень доступа **Техническое обслуживание** устанавливается в приборе на заводе.

Если пользовательский код доступа не задан (в параметре Ввести код доступа), то продолжает действовать сочетание по умолчанию (код доступа **0000** и уровень доступа **Техническое обслуживание**). Конфигурируемые данные прибора не защищены от записи и всегда доступны для редактирования.

Если пользовательский код доступа задан (в параметре Ввести код доступа), то все параметры становятся защищенными от записи. Доступ к прибору осуществляется на уровне доступа **Оператор**. При повторном вводе пользовательского кода доступа активируется уровень доступа **Техническое обслуживание**. Все параметры могут быть изменены.



Подробные сведения о параметрах прибора см. в документе «Описание параметров прибора».

### Защита от записи на основе пароля

Для защиты прибора от изменения параметров предусмотрено несколько способов, перечисленных ниже.

- Пользовательский код доступа  
Параметры прибора защищены от изменения через все интерфейсы.
- Пароль Bluetooth  
Пароль используется для защиты соединения между управляющим устройством, например смартфоном или планшетом, и прибором через интерфейс Bluetooth.

### Общие указания по использованию паролей

- Код доступа и пароль Bluetooth, которые действительно при поставке прибора, необходимо изменить при вводе прибора в эксплуатацию.
- При создании кода доступа и пароля Bluetooth, а также при последующем обращении с этими реквизитами следуйте общим правилам создания надежных паролей.
- Ответственность за управление кодом доступа и паролем Bluetooth, а также за осторожное обращение с ними возлагается на пользователя.

### Переключатель защиты от записи

Все меню управления можно заблокировать с помощью переключателя защиты от записи. Значения параметров изменить невозможно. При отгрузке прибора с завода защита от записи отключена.

Защита от записи активируется переключателем защиты от записи на задней стороне дисплея.

## Вход

---

Измеряемая переменная	14
Рабочий диапазон измерения расхода	14
Диапазон измерения	14

## Измеряемая переменная

Непосредственно измеряемые переменные	<ul style="list-style-type: none"> <li>■ Массовый расход</li> <li>■ Температура</li> <li>■ Плотность*</li> </ul> <p>* Видимость зависит от опций заказа или настроек прибора</p>
Расчетные измеряемые переменные	<ul style="list-style-type: none"> <li>■ Объемный расход</li> <li>■ Скорректированный объемный расход</li> </ul>

## Рабочий диапазон измерения расхода

Более 1000:1

Расход выше заданного конечного значения не приводит к перегрузке электроники. Суммарный объемный расход измеряется точно.

## Диапазон измерения

### Диапазон измерения для жидкостей

DN		Значения верхнего предела диапазона измерения от $\dot{m}_{\min(F)}$ до $\dot{m}_{\max(F)}$	
(мм)	(дюймы)	(кг/ч)	(фунт/мин)
8	$\frac{3}{8}$	0 до 2 000	0 до 73,50
15	$\frac{1}{2}$	0 до 6 500	0 до 238,9
25	1	0 до 18 000	0 до 661,5
40	$1\frac{1}{2}$	0 до 45 000	0 до 1 654
50	2	0 до 70 000	0 до 2 573
80	3	0 до 180 000	0 до 6 615



### Диапазон измерения для газов

Верхний предел диапазона измерения зависит от плотности и скорости распространения звуковой волны в газе и может быть определен по следующей формуле:

$$\dot{m}_{\max(G)} = \text{минимум} (\dot{m}_{\max(F)} \cdot \rho_G \cdot x ; m = \rho_{oG} \cdot (c_G/2) \cdot d_i^2 \cdot (\pi/4) \cdot n \cdot 3600)$$

$\dot{m}_{\max(G)}$	Верхний предел диапазона измерения для газа (кг/ч)
$\dot{m}_{\max(F)}$	Верхний предел диапазона измерений для жидкости (кг/ч)
$\dot{m}_{\max(G)} < \dot{m}_{\max(F)}$	$\dot{m}_{\max(G)}$ не может превышать $\dot{m}_{\max(F)}$
$\rho_G$	Плотность газа (кг/м <sup>3</sup> ) в рабочих условиях
x	Ограничительная константа для максимального расхода газа (кг/м <sup>3</sup> )
m	Масса (кг/с)
$\rho_{oG}$	Плотность в рабочих условиях (кг/м <sup>3</sup> )
$c_G$	Скорость распространения звуковой волны в газе (м/с)
$d_i$	Внутренний диаметр измерительной трубки (м)
$\pi$	Число «пи»
n	Количество трубок

DN		x (кг/м <sup>3</sup> )
(мм)	(дюймы)	
8	3/8	85
15	1/2	110
25	1	125
40	1 1/2	125
50	2	125
80	3	155

 При расчете диапазона измерения используйте программу для подбора размеров *Applicator* → *Аксессуары для обслуживания*,  91

**Пример расчета для газа**

- Датчик: Promass K, DN 50
- Газ: воздух плотностью 60,3 кг/м<sup>3</sup> (при 20 °C и 50 бар)
- Диапазон измерения (жидкость): 70 000 кг/ч
- x = 125 кг/м<sup>3</sup> (для Promass K, DN 50)

Максимальное значение верхнего предела диапазона измерения:

$$\dot{m}_{\max(G)} = \dot{m}_{\max(F)} \cdot \rho_G : x = 70\,000 \text{ кг/ч} \cdot 60,3 \text{ кг/м}^3 : 125 \text{ кг/м}^3 = 33\,800 \text{ кг/ч}$$

---



## Выход

---

Исполнения выхода	18
Выходной сигнал	18
Аварийный сигнал	21
Отсечка при низком расходе	21
Данные по взрывозащищенному подключению	21
Гальваническая развязка	21
Данные протокола	22

### Исполнения выхода

Код заказа 020: выход; вход	Исполнение выхода
Опция В	<ul style="list-style-type: none"> <li>■ Токовый выход 4 до 20 мА HART</li> <li>■ Импульсный/частотный/релейный выход</li> </ul>
Опция С	<ul style="list-style-type: none"> <li>■ Токовый выход 4 до 20 мА HART Ex i</li> <li>■ Импульсный/частотный/релейный выход Ex i</li> </ul>
Опция М	<ul style="list-style-type: none"> <li>■ Modbus RS485</li> <li>■ Токовый выход 4 до 20 мА</li> </ul>
Опция U	<ul style="list-style-type: none"> <li>■ Modbus RS485 Ex i</li> <li>■ Токовый выход 4 до 20 мА Ex i</li> </ul>

### Выходной сигнал

#### Токовый выход 4–20 мА HART

Режим сигнала	Выбор осуществляется назначением клемм. <ul style="list-style-type: none"> <li>■ Активный</li> <li>■ Пассивный</li> </ul>
Токовый диапазон	Можно настроить следующим образом. <ul style="list-style-type: none"> <li>■ 4 до 20 мА NAMUR</li> <li>■ 4 до 20 мА US</li> <li>■ 4 до 20 мА</li> <li>■ Фиксированный ток</li> </ul>
Максимальный выходной ток	21,5 мА
Напряжение при разомкнутой цепи	Пост. ток < 28,8 В (активный)
Максимальное входное напряжение	Пост. ток 30 В (пассивный)
Максимальная нагрузка	400 Ом
Разрешение	1 мкА
Демпфирование	Возможна настройка: 0 до 999,9 с
Измеряемые переменные, которые можно закрепить за выходом	<ul style="list-style-type: none"> <li>■ Массовый расход</li> <li>■ Объемный расход</li> <li>■ Скорректированный объемный расход</li> <li>■ Температура</li> <li>■ Плотность*</li> <li>■ Индекс неоднородной среды</li> <li>■ Ток возбудителя</li> <li>■ Частота колебаний</li> <li>■ Амплитуда колебаний*</li> <li>■ Колебания частоты*</li> <li>■ Демпфирование колебаний</li> <li>■ Флуктуация затухания колебаний*</li> <li>■ асимметрия сигнала</li> <li>■ HBSI*</li> <li>■ Температура электроники</li> </ul> * Видимость зависит от опций заказа или настроек прибора

#### Modbus RS485

Физический интерфейс	RS485 в соответствии со стандартом EIA/TIA-485
----------------------	--

## Токовый выход 4–20 мА

Режим сигнала	Выбор осуществляется назначением клемм. <ul style="list-style-type: none"> <li>■ Активный</li> <li>■ Пассивный</li> </ul>
Токовый диапазон	Можно настроить следующим образом. <ul style="list-style-type: none"> <li>■ 4 до 20 мА NAMUR</li> <li>■ 4 до 20 мА US</li> <li>■ 4 до 20 мА</li> <li>■ Фиксированный ток</li> </ul>
Максимальный выходной ток	21,5 мА
Напряжение при разомкнутой цепи	Пост. ток < 28,8 В (активный)
Максимальное входное напряжение	Пост. ток 30 В (пассивный)
Максимальная нагрузка	400 Ом
Разрешение	1 мкА
Демпфирование	Возможна настройка: 0 до 999,9 с
Измеряемые переменные, которые можно закрепить за выходом	<ul style="list-style-type: none"> <li>■ Массовый расход</li> <li>■ Объемный расход</li> <li>■ Скорректированный объемный расход</li> <li>■ Температура</li> <li>■ Плотность*</li> <li>■ Индекс неоднородной среды</li> <li>■ Ток возбудителя</li> <li>■ Частота колебаний</li> <li>■ Амплитуда колебаний*</li> <li>■ Колебания частоты*</li> <li>■ Демпфирование колебаний</li> <li>■ Флуктуация затухания колебаний*</li> <li>■ асимметрия сигнала</li> <li>■ HBSI*</li> <li>■ Температура электроники</li> </ul> <p>* Видимость зависит от опций заказа или настроек прибора</p>

## Импульсный/частотный/релейный выход

Функция	Можно настроить следующим образом. <ul style="list-style-type: none"> <li>■ Импульсный выход</li> <li>■ Частотный выход</li> <li>■ Релейный выход</li> </ul>
Исполнение	Открытый коллектор Пассивный
Входные значения	<ul style="list-style-type: none"> <li>■ 10,4 до 30 В пост. тока</li> <li>■ Не более 140 мА</li> </ul>
Падение напряжения	<ul style="list-style-type: none"> <li>■ ≤ 2 В пост. тока при 100 мА</li> <li>■ ≤ 2,5 В пост. тока при максимальном входном токе</li> </ul>
Импульсный выход	
Длительность импульса	Возможна настройка: 0,05 до 2 000 мс
Максимальная частота импульсов	10 000 Impulse/s
Значимость импульса	Возможна настройка
Измеряемые переменные, которые можно закрепить за выходом	<ul style="list-style-type: none"> <li>■ Массовый расход</li> <li>■ Объемный расход</li> <li>■ Скорректированный объемный расход</li> </ul>

Частотный выход	
Частота выходного сигнала	Возможна настройка: частота конечного значения 2 до 10 000 Гц ( $f_{\text{макс.}} = 12\,500$ Гц)
Демпфирование	Возможна настройка: 0 до 999,9 с
Отношение импульс/пауза	1:1
Измеряемые переменные, которые можно закрепить за выходом	<ul style="list-style-type: none"> <li>■ Массовый расход</li> <li>■ Объемный расход</li> <li>■ Скорректированный объемный расход</li> <li>■ Температура</li> <li>■ Плотность*</li> <li>■ Индекс неоднородной среды</li> <li>■ Ток возбудителя</li> <li>■ Частота колебаний</li> <li>■ Амплитуда колебаний*</li> <li>■ Колебания частоты*</li> <li>■ Демпфирование колебаний</li> <li>■ Флуктуация затухания колебаний*</li> <li>■ асимметрия сигнала</li> <li>■ HBSI*</li> <li>■ Температура электроники</li> </ul> <p>* Видимость зависит от опций заказа или настроек прибора</p>

Релейный выход	
Режим работы при переключении	Бинарный (есть проводимость или нет проводимости)
Задержка переключения	Возможна настройка: 0 до 100 с
Количество коммутационных циклов	Не ограничено
Настраиваемые функции	<ul style="list-style-type: none"> <li>■ Выкл.</li> <li>■ Вкл.</li> <li>■ Реакция на диагностическое событие <ul style="list-style-type: none"> <li>■ Аварийный сигнал</li> <li>■ Предупреждение</li> <li>■ Предупреждение и аварийный сигнал</li> </ul> </li> <li>■ Предельное значение <ul style="list-style-type: none"> <li>■ Массовый расход</li> <li>■ Объемный расход</li> <li>■ Скорректированный объемный расход</li> <li>■ Температура</li> <li>■ Плотность*</li> <li>■ Сумматор 1...3</li> <li>■ Демпфирование колебаний</li> </ul> </li> <li>■ Мониторинг направления потока</li> <li>■ Состояние <ul style="list-style-type: none"> <li>■ Обнаружение частично заполненной трубы</li> <li>■ Отсечение при низком расходе</li> </ul> </li> </ul> <p>* Видимость зависит от опций заказа или настроек прибора</p>

### Аварийный сигнал

Режим работы выхода при выдаче аварийного сигнала (режим отказа)

#### HART

Диагностика прибора	Данные состояния прибора можно считывать с помощью команды 48 интерфейса HART
---------------------	---

#### Modbus RS485

Режим отказа	Возможен выбор <ul style="list-style-type: none"> <li>▪ Значение NaN (не число) вместо значения тока</li> <li>▪ Последнее действительное значение</li> </ul>
--------------	--

#### Токовый выход 4–20 мА

4 до 20 мА	Возможен выбор <ul style="list-style-type: none"> <li>▪ Минимальное значение: 3,59 мА</li> <li>▪ Максимальное значение: 21,5 мА</li> <li>▪ Произвольно определяемое значение в диапазоне 3,59 до 21,5 мА</li> <li>▪ Действующее значение</li> <li>▪ Последнее действительное значение</li> </ul>
------------	--

#### Импульсный/частотный/релейный выход

Импульсный выход	Возможен выбор <ul style="list-style-type: none"> <li>▪ Действующее значение</li> <li>▪ Импульсы отсутствуют</li> </ul>
Частотный выход	Возможен выбор <ul style="list-style-type: none"> <li>▪ Действующее значение</li> <li>▪ 0 Гц</li> <li>▪ Заданное значение: 0 до 12 500 Гц</li> </ul>
Релейный выход	Возможен выбор <ul style="list-style-type: none"> <li>▪ Текущее состояние</li> <li>▪ Контакты разомкнуты</li> <li>▪ Контакты замкнуты</li> </ul>

### Отсечка при низком расходе

Точки переключения для отсечки при низком расходе выбираются пользователем.

### Данные по взрывозащищенному подключению

Обратите внимание на документацию по значениям для взрывобезопасного подключения.



Значения, связанные с обеспечением безопасности, и искробезопасные значения: см. указания по технике безопасности (XA).

### Гальваническая развязка

Выходы гальванически развязаны друг с другом и с землей.

## Данные протокола

### HART

Структура шины	Сигнал HART накладывается на токовый выход 4–20 мА.
Идентификатор изготовителя	0x11
Идентификатор типа прибора	0x72
Версия протокола HART	7
Файлы описания прибора (DTM, DD)	Информация и файлы на веб-сайте <a href="http://www.endress.com">www.endress.com</a>
Нагрузка HART	Не менее 250 Ом
Системная интеграция	Передача измеряемых переменных по протоколу HART

### Modbus RS485

Физический интерфейс	RS485 в соответствии со стандартом EIA/TIA-485
Нагрузочный резистор	Встроенный – отсутствует
Протокол	Спецификация прикладных протоколов Modbus V1.1
Показатели времени отклика	<ul style="list-style-type: none"> <li>▪ Прямой доступ к данным: обычно 25 до 50 мс</li> <li>▪ Буфер автосканирования (диапазон данных): обычно 3 до 5 мс</li> </ul>
Тип прибора	Ведомый
Диапазон адресов ведомых приборов	1 до 247
Диапазон широковещательных адресов	0
Коды функций	<ul style="list-style-type: none"> <li>▪ 03: чтение регистра временного хранения</li> <li>▪ 04: чтение входного регистра</li> <li>▪ 06: запись одиночных регистров</li> <li>▪ 08: диагностика</li> <li>▪ 16: запись нескольких регистров</li> <li>▪ 23: чтение/запись нескольких регистров</li> </ul>
Широковещательные сообщения	Поддерживаются следующими кодами функций: <ul style="list-style-type: none"> <li>▪ 06: запись одиночных регистров</li> <li>▪ 16: запись нескольких регистров</li> <li>▪ 23: чтение/запись нескольких регистров</li> </ul>
Поддерживаемая скорость передачи	<ul style="list-style-type: none"> <li>▪ 1 200 BAUD</li> <li>▪ 2 400 BAUD</li> <li>▪ 4 800 BAUD</li> <li>▪ 9 600 BAUD</li> <li>▪ 19 200 BAUD</li> <li>▪ 38 400 BAUD</li> <li>▪ 57 600 BAUD</li> <li>▪ 115 200 BAUD</li> </ul>
Режим передачи данных	RTU
Доступ к данным	Доступ к любому параметру возможен через интерфейс Modbus RS485.  Информация о регистрах Modbus
Системная интеграция	Информация о системной интеграции . <ul style="list-style-type: none"> <li>▪ Информация об интерфейсе Modbus RS485</li> <li>▪ Коды функций</li> <li>▪ Информация о регистрах</li> <li>▪ Время отклика</li> <li>▪ Карта данных Modbus</li> </ul>

## Источник питания

---

Назначение клемм	24
Сетевое напряжение	24
Потребляемая мощность	24
Потребляемый ток	25
Сбой питания	25
Электрическое подключение	25
Выравнивание потенциалов	29
Клеммы	29
Кабельные вводы	29
Защита от перенапряжения	29

## Назначение клемм



Назначение клемм указано на наклейке.

Возможен следующий вариант назначения клемм.

*Токовый выход 4–20 мА HART (активный) и импульсный/частотный/релейный выход*

Сетевое напряжение		Выход 1				Выход 2	
1 (+)	2 (-)	26 (+)	27 (-)	24 (+)	25 (-)	22 (+)	23 (-)
L/+	N/-	Токовый выход 4–20 мА HART (активный)		–		Импульсный/частотный/релейный выход (пассивный)	

*Токовый выход 4–20 мА HART (пассивный) и импульсный/частотный/релейный выход*

Сетевое напряжение		Выход 1				Выход 2	
1 (+)	2 (-)	26 (+)	27 (-)	24 (+)	25 (-)	22 (+)	23 (-)
L/+	N/-	–		Токовый выход 4–20 мА HART (пассивный)		Импульсный/частотный/релейный выход (пассивный)	

*Modbus RS485 и токовый выход 4–20 мА (активный)*

Сетевое напряжение		Выход 1				Выход 2	
1 (+)	2 (-)	26 (+)	27 (-)	24 (+)	25 (-)	22 (B)	23 (A)
L/+	N/-	Токовый выход 4–20 мА (активный)		–		Modbus RS485	

*Modbus RS485 и токовый выход 4–20 мА (пассивный)*

Сетевое напряжение		Выход 1				Выход 2	
1 (+)	2 (-)	26 (+)	27 (-)	24 (+)	25 (-)	22 (B)	23 (A)
L/+	N/-	–		Токовый выход 4–20 мА (пассивный)		Modbus RS485	

## Сетевое напряжение

Код заказа «Источник питания»	Напряжение на клеммах		Частотный диапазон
Опция D	24 В пост. тока	–20 до +30 %	–
Опция E	100 до 240 В перем. тока	–15 до +10 %	50/60 Гц, ±5 Гц
Опция I	24 В пост. тока	–20 до +30 %	–
	100 до 240 В перем. тока	–15 до +10 %	50/60 Гц, ±5 Гц
Опция M для невзрывоопасных зон	24 В пост. тока	–20 до +30 %	–
	100 до 240 В перем. тока	–15 до +10 %	50/60 Гц, ±5 Гц

## Потребляемая мощность

- Преобразователь: не более 10 Вт (активная мощность)
- Ток переключения: не более 36 А (< 5 мс) согласно рекомендации NAMUR NE 21



### Потребляемый ток



- Макс. 400 мА (24 В)
- Макс. 200 мА (110 В, 50/60 Гц; 230 В, 50/60 Гц)

### Сбой питания

- Сумматоры останавливают подсчет на последнем измеренном значении.
- Конфигурация прибора остается неизменной.
- Сохраняются сообщения об ошибках (в т.ч. значение счетчика отработанного времени).

### Электрическое подключение

#### Клеммные соединения преобразователя

 Назначение клемм → [Назначение клемм](#),  24

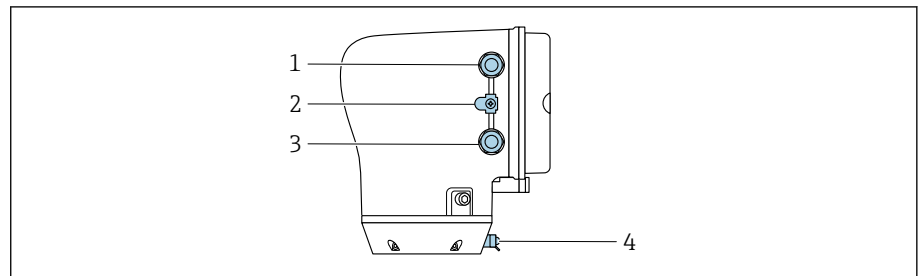

A0043283

- 1 Кабельный ввод для кабеля питания: напряжение питания
- 2 Наружная клемма заземления: на преобразователях, изготовленных из поликарбоната, с металлическим трубным переходником
- 3 Кабельный ввод для сигнального кабеля
- 4 Наружная клемма заземления

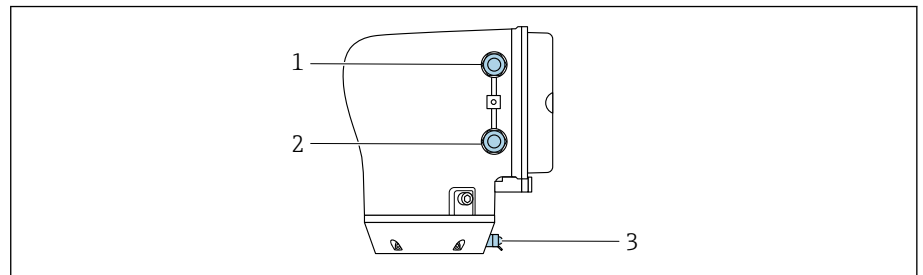

A0045438

- 1 Кабельный ввод для кабеля питания: напряжение питания
- 2 Кабельный ввод для сигнального кабеля
- 3 Наружная клемма заземления

### Примеры электрических клемм

#### Токовый выход 4–20 мА HART (активный)

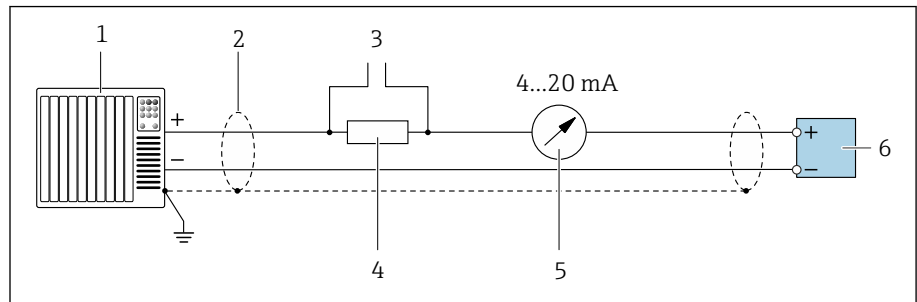

A0029055

- 1 Система автоматизации с токовым входом (например, ПЛК)
- 2 Экран кабеля
- 3 Подключение приборов, работающих по протоколу HART
- 4 Резистор связи HART ( $\geq 250 \text{ Ом}$ ): учитывайте максимально допустимую нагрузку
- 5 Аналоговый дисплейный блок: учитывайте максимально допустимую нагрузку.
- 6 Преобразователь

#### Токовый выход 4–20 мА HART (пассивный)

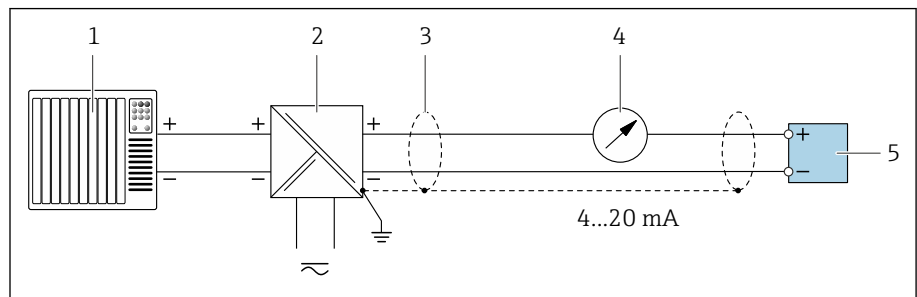

A0028762

- 1 Система автоматизации с токовым входом (например, ПЛК)
- 2 Активный барьер искрозащиты для цепи питания (например, RN22 1N)
- 3 Экран кабеля
- 4 Аналоговый дисплейный блок: учитывайте максимально допустимую нагрузку
- 5 Преобразователь

Вход HART (пассивный)

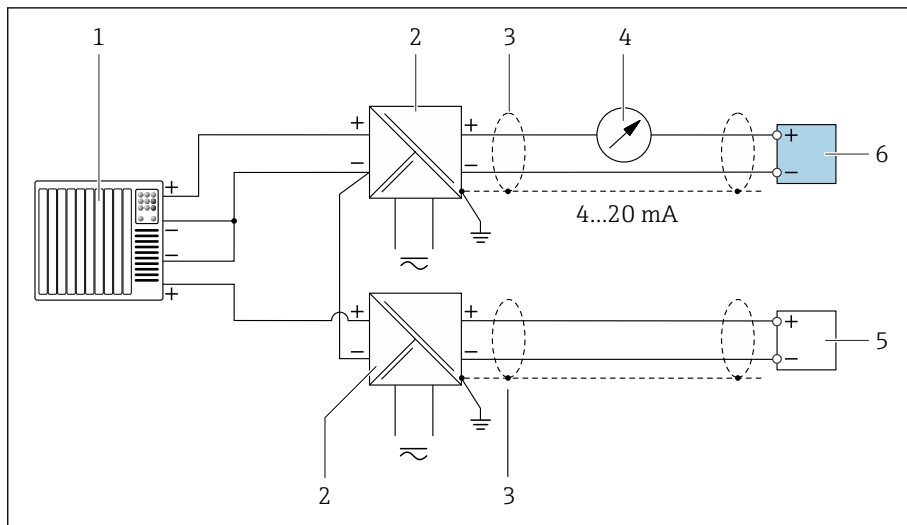

A0028763

1 Пример подключения для входа HART с общим минусом (пассивного)

- 1 Система автоматизации с токовым входом (например, ПЛК)
- 2 Активный барьер искрозащиты для цепи питания (например, RN22 1N)
- 3 Экран кабеля
- 4 Аналоговый дисплейный блок: учитывайте максимально допустимую нагрузку
- 5 Преобразователь давления (например, Cerabar M, Cerabar S: см. требования)
- 6 Преобразователь

Modbus RS485

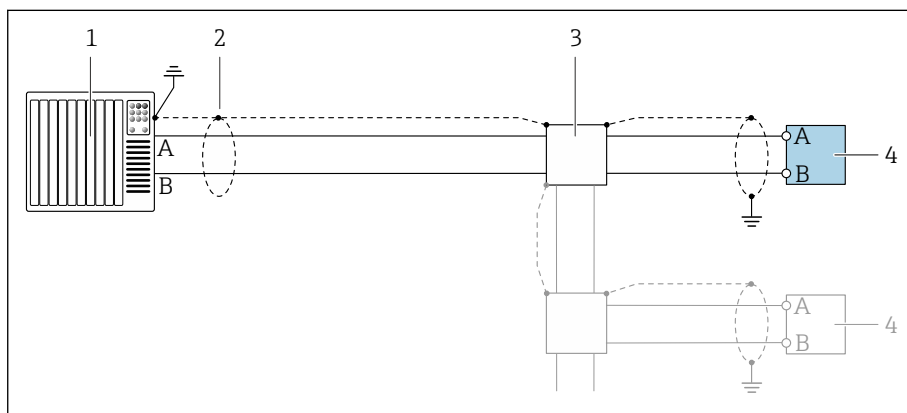

A0028765

2 Пример подключения для Modbus RS485, невзрывоопасная зона и зона 2; класс I, раздел 2

- 1 Система управления (например, ПЛК)
- 2 Экран кабеля
- 3 Распределительная коробка
- 4 Преобразователь

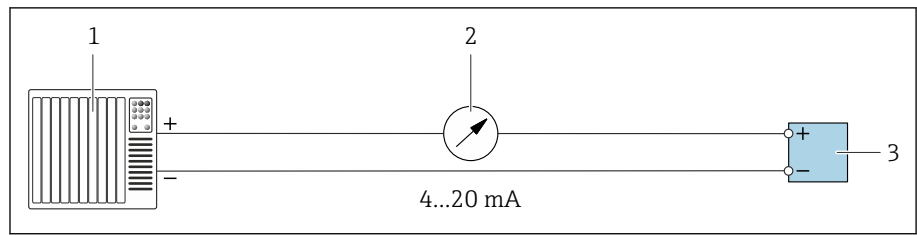
**Токовый выход 4–20 мА (активный)**

A0028758

- 1 Система автоматизации с токовым входом (например, ПЛК)
- 2 Аналоговый дисплейный блок: учитывайте максимально допустимую нагрузку
- 3 Преобразователь

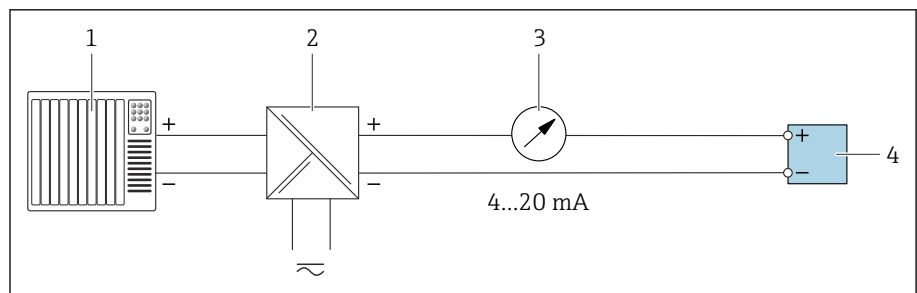
**Токовый выход 4–20 мА (пассивный)**

A0028759

- 1 Система автоматизации с токовым входом (например, ПЛК)
- 2 Активный барьер искрозащиты для цепи питания (например, RN221N)
- 3 Аналоговый дисплейный блок: учитывайте максимально допустимую нагрузку
- 4 Преобразователь

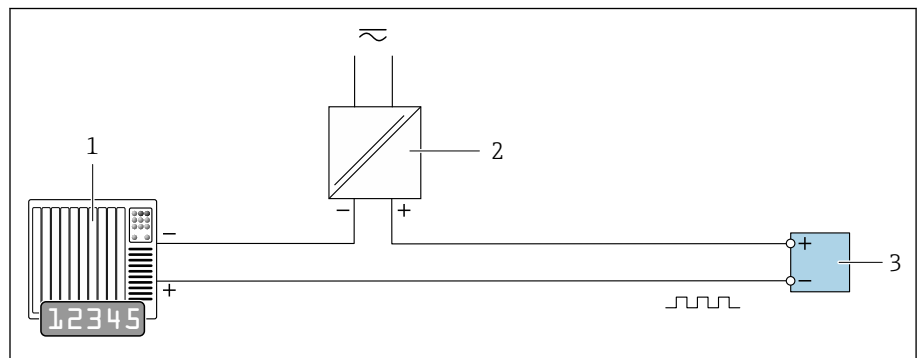
**Импульсный/частотный выход (пассивный)**

A0028761

- 1 Система автоматизации с импульсным выходом и частотным входом (например, ПЛК с согласующим резистором, сопротивление 10 кОм)
- 2 Напряжение питания
- 3 Преобразователь: соблюдайте требования к входным значениям

Релейный выход (пассивный)

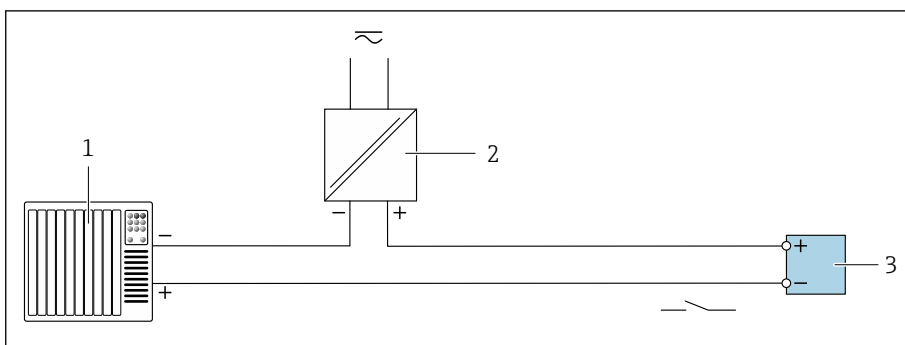

- 1 Система автоматизации с релейным входом (например, ПЛК с согласующим резистором, сопротивление 10 кОм)
- 2 Напряжение питания
- 3 Преобразователь: соблюдайте требования к входным значениям

Выравнивание потенциалов

Никаких специальных мер по выравниванию потенциалов не требуется.



Если прибор предназначен для использования во взрывоопасной зоне, соблюдайте инструкции, которые приведены в документации по взрывобезопасности (XA).

Клеммы

Пружинные клеммы

- Пригодны для подключения многопроволочных проводов и многопроволочных проводов с наконечниками.
- Площадь поперечного сечения проводника 0,2 до 2,5 мм<sup>2</sup> (24 до 12 AWG).

Кабельные вводы

- Кабельный ввод: M20 × 1,5 для кабеля Ø6 до 12 мм (0,24 до 0,47 дюйм)
- Резьба кабельного ввода:
  - NPT ½"
  - G ½", G ½" Ex d
  - M20

Защита от перенапряжения

Колебания сетевого напряжения	→ Сетевое напряжение, 24
Категория перенапряжения	Категория перенапряжения II
Краткосрочное, временное перенапряжение	Между кабелем и нулевым проводником – до 1200 В, не более 5 с
Долгосрочное, временное перенапряжение	Между кабелем и заземлением – до 500 В



## Спецификация кабеля

---

Требования к соединительному кабелю

32

## Требования к соединительному кабелю

### Электробезопасность

Соответствует действующим национальным правилам.

### Допустимый диапазон температуры

- Соблюдайте инструкции по монтажу, действующие в стране эксплуатации.
- Кабели должны соответствовать ожидаемым значениям минимальной и максимальной температуры.

### Кабель питания (с проводником для внутренней клеммы заземления)

- Достаточно стандартного монтажного кабеля.
- Обеспечивайте заземление в соответствии с действующими национальными нормами и правилами.

### Сигнальный кабель

- Токовый выход 4 до 20 мА HART  
Рекомендуется использовать экранированный кабель, учитывая принцип заземления объекта.
- Импульсный/частотный/релейный выход  
Стандартный монтажный кабель
- Modbus RS485  
Рекомендуется использовать кабель типа А согласно стандарту EIA/TIA-485
- Токовый выход 4 до 20 мА  
Стандартный монтажный кабель





## Рабочие характеристики

---

Стандартные рабочие условия	34
Максимальная погрешность измерения	34
Повторяемость	35
Время отклика	35
Влияние температуры окружающей среды	35
Влияние температуры технологической среды	35
Влияние давления технологической среды	36
Технические особенности	36

### Стандартные рабочие условия

- Пределы ошибок по стандарту ISO 11631
- Вода при температуре +15 до +45 °C (+59 до +113 °F), под давлением 2 до 6 бар (29 до 87 фунт/кв. дюйм)
- Данные согласно калибровочному протоколу
- Проверка погрешности на аккредитованных поверочных стендах согласно стандарту ISO 17025

 Чтобы выяснить погрешности измерения, используйте инструмент определения размеров *Applicator* → *Аксессуары для обслуживания*,  91

### Максимальная погрешность измерения

ИЗМ = от измеренного значения; 1 g/cm<sup>3</sup> = 1 kg/l; T – температура технологической среды

### Базовая погрешность

→ *Технические особенности*,  36

Массовый расход и объемный расход (жидкости)	±0,5 % ИЗМ <ul style="list-style-type: none"> <li>▪ Код заказа «Калибровочный расход», опция G: ±0,2 %</li> <li>▪ Код заказа «Калибровочный расход», опция O: ±0,15 %</li> </ul>
Массовый расход (газы)	±0,75 % ИЗМ
Плотность (жидкости)	Только приборы с кодом заказа «Пакет прикладных программ», опция EF <ul style="list-style-type: none"> <li>▪ В стандартных рабочих условиях: ±0,0005 g/cm<sup>3</sup></li> <li>▪ Калибровка стандартной плотности: ±0,003 g/cm<sup>3</sup></li> </ul> Действительно во всем диапазоне температуры и плотности
Температура	±0,5 °C ± 0,005 · T °C (±0,9 °F ± 0,003 · (T – 32) °F)

### Стабильность нулевой точки

DN		Стабильность нулевой точки	
(мм)	(дюймы)	(кг/ч)	(фунт/мин)
8	3/8	0,20	0,007
15	1/2	0,65	0,024
25	1	1,80	0,066
40	1 1/2	4,50	0,165
50	2	7,0	0,257
80	3	18,0	0,6615

### Значения расхода

Значения расхода как параметры диапазона изменения в зависимости от номинального диаметра.

Единицы СИ	DN (мм)	1:1 (кг/ч)	1:10 (кг/ч)	1:20 (кг/ч)	1:50 (кг/ч)	1:100 (кг/ч)	1:500 (кг/ч)
	8	2 000	200	100	40	20	4
	15	6 500	650	325	130	65	13
	25	18 000	1 800	900	360	180	36
	40	45 000	4 500	2 250	900	450	90
	50	70 000	7 000	3 500	1 400	700	140
	80	180 000	18 000	9 000	3 600	1 800	360

Американские единицы измерения	DN (дюймы)	1:1 (фунт/ мин)	1:10 (фунт/ мин)	1:20 (фунт/ мин)	1:50 (фунт/ мин)	1:100 (фунт/ мин)	1:500 (фунт/ мин)
	3/8	73,50	7,350	3,675	1,470	0,735	0,147
	1/2	238,9	23,89	11,95	4,778	2,389	0,478
	1	661,5	66,15	33,08	13,23	6,615	1,323
	1 1/2	1 654	165,4	82,70	33,08	16,54	3,308
	2	2 573	257,3	128,7	51,46	25,73	5,146
	3	6 615	661,5	330,8	132,3	66,15	13,23

### Погрешность на выходах

Токовый выход	±5 мкА
Импульсный/частотный выход	Не более ±100 ppm ИЗМ (во всем диапазоне температуры окружающей среды)

### Повторяемость

ИЗМ = от измерения; Т = температура технологической среды

→ *Технические особенности*, 36

Массовый расход (жидкости)	±0,1 % ИЗМ
Массовый расход (газы)	±0,5 % ИЗМ
Плотность (жидкости)	Только приборы с кодом заказа «Пакет прикладных программ», опция EF ±0,00025 g/cm <sup>3</sup> (1 kg/l)
Температура	±0,25 °C ± 0,0025 · Т °C (±0,45 °F ± 0,0015 · (Т-32) °F)

### Время отклика

Время отклика зависит от конфигурации (демпфирования).

### Влияние температуры окружающей среды

Токовый выход	Температурный коэффициент макс. 1 мкА/°C
Импульсный/частотный выход	Дополнительного влияния нет. Входит в состав определения точности.

### Влияние температуры технологической среды

ВПД = верхний предел диапазона

### Массовый расход и объемный расход

- Если существует разница между температурой калибровки нулевой точки и рабочей температурой, дополнительная ошибка измерения датчика обычно составляет ±0,0002 %ВПД/°C (±0,0001 % ВПД/°F).
- Этот эффект сглаживается, если калибровка нулевой точки осуществляется при рабочей температуре.

### Плотность

Если существует разница между температурой калибровки плотности и рабочей температурой, типичная ошибка измерения датчика составляет ±0,0001 g/cm<sup>3</sup> /°C (±0,00005 g/cm<sup>3</sup> /°F). Выполнить калибровку по плотности можно на месте эксплуатации.

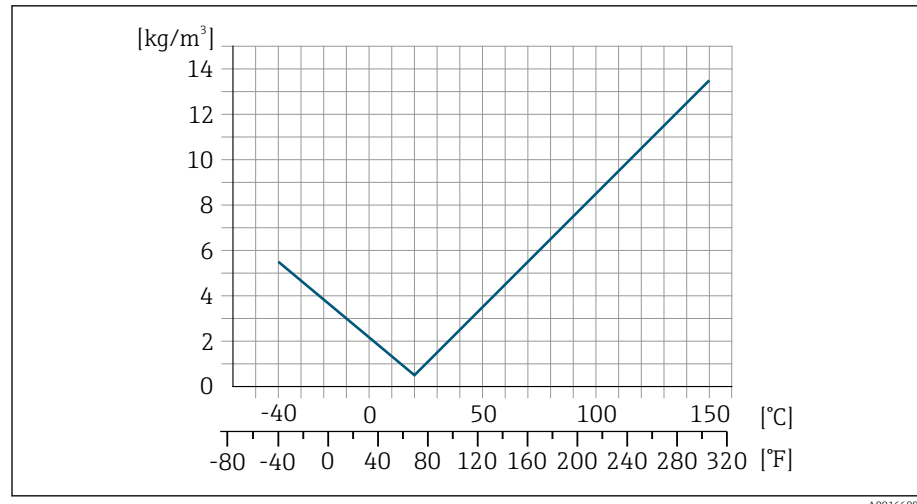

3 Калибровка по плотности на месте эксплуатации, в примере при +20 °C (+68 °F)

### Температура

$$\pm 0,005 \cdot T \text{ °C } (\pm 0,005 \cdot (T - 32) \text{ °F})$$

### Влияние давления технологической среды

ИЗМ = от измерения

В следующей таблице показано влияние разницы между давлением при калибровке и рабочим давлением на точность измерения массового расхода.



Компенсировать влияние можно следующими способами:

- считывать текущее значение давления через токовый вход;
- указать фиксированное значение давления в параметрах прибора.

DN		(% ИЗМ/бар)	(% ИЗМ/psi)
(мм)	(дюймы)		
8	3/8	Влияние отсутствует	
15	1/2	Влияние отсутствует	
25	1	Влияние отсутствует	
40	1 1/2	Влияние отсутствует	
50	2	-0,009	-0,0006
80	3	-0,020	-0,0014

### Технические особенности

ИЗМ = от измерения

BaseAccu = базовая погрешность в % ИЗМ

BaseRepeat = базовая повторяемость в % ИЗМ

MeasValue = измеренное значение

ZeroPoint = стабильность нулевой точки

### Расчет максимальной погрешности измерения как функции расхода

Расход	$\geq \frac{\text{ZeroPoint}}{\text{BaseAccu}} \cdot 100$	$< \frac{\text{ZeroPoint}}{\text{BaseAccu}} \cdot 100$
Максимальная погрешность измерения в % ИЗМ	$\pm \text{BaseAccu}$	$\pm \frac{\text{ZeroPoint}}{\text{MeasValue}} \cdot 100$

Пример максимальной погрешности измерения

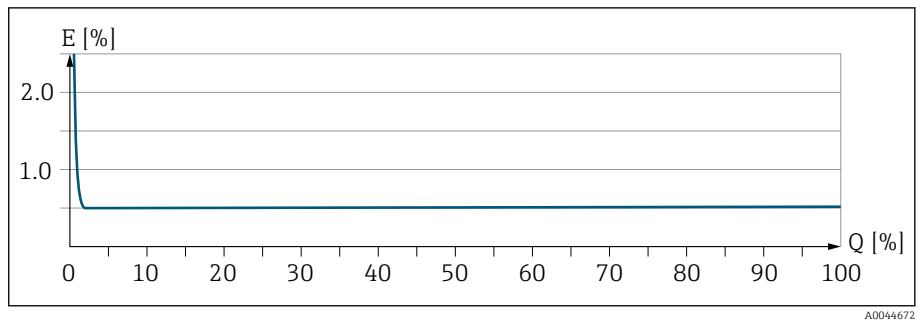

E Максимальная погрешность измерения в % ИЗМ (пример)  
 Q Расход в % от верхнего предела диапазона измерений

Расчет максимальной повторяемости как функции расхода

Расход	$\geq \frac{1/2 \cdot \text{ZeroPoint}}{\text{BaseRepeat}} \cdot 100$	$< \frac{1/2 \cdot \text{ZeroPoint}}{\text{BaseRepeat}} \cdot 100$
Максимальная погрешность измерения в % ИЗМ	$\pm \text{BaseRepeat}$	$\pm 1/2 \cdot \frac{\text{ZeroPoint}}{\text{MeasValue}} \cdot 100$

---

## Монтаж

---

Условия монтажа

40

## Условия монтажа

### Направление потока

Монтируйте прибор с учетом направления потока.

 Ориентируйтесь по направлению стрелки на заводской табличке.

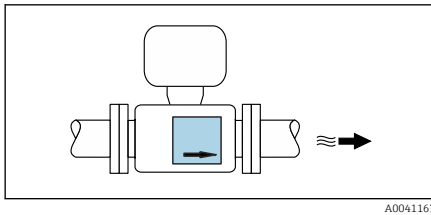

A0041163

### Входные и выходные участки

Если кавитация отсутствует, то нет необходимости учитывать требования к входным и выходным участкам в процессе монтажа.

Чтобы избежать разрежения, монтируйте датчик перед элементами, которые создают возмущения потока (например, клапанами или тройниками) и после насосов.

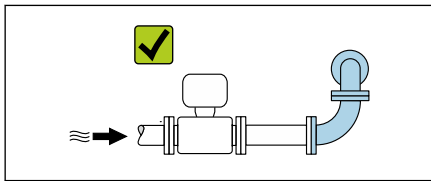

A0029323

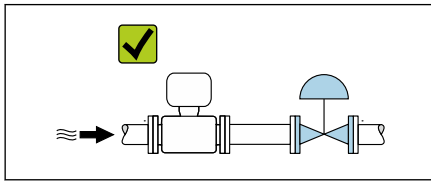

A0029322

### Варианты ориентации

#### Вертикальная ориентация, восходящее направление потока

Для всех условий применения, например для обеспечения автоматического опорожнения

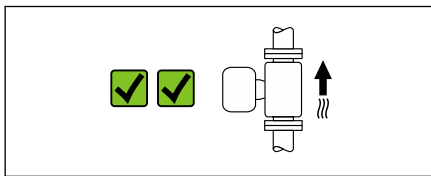

A0041159

#### Горизонтальная ориентация, преобразователь направлен вверх

- Для применения при низкой рабочей температуре, что позволяет поддерживать минимально допустимую температуру окружающей среды для преобразователя.
- Для работы с технологическими средами, выделяющими газ, во избежание скопления газа.

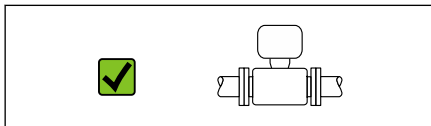

A0041160

#### Горизонтальная ориентация, преобразователь направлен вниз

- Для применения при высокой рабочей температуре, что позволяет поддерживать максимально допустимую температуру окружающей среды для преобразователя.
- Для работы с технологическими средами, содержащими твердые частицы, во избежание скопления отложений.

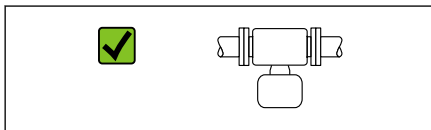

A0041161



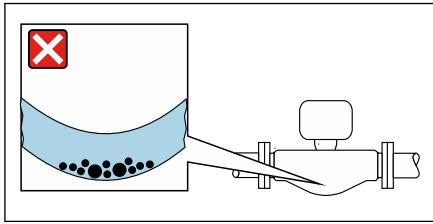

A0043063

**Горизонтальная ориентация, прогиб измерительной трубы преобразователя направлен вниз**

Адаптируйте положение датчика к свойствам технологической среды. Непригодно для технологической среды с захваченными твердыми частицами: твердые частицы могут накапливаться.

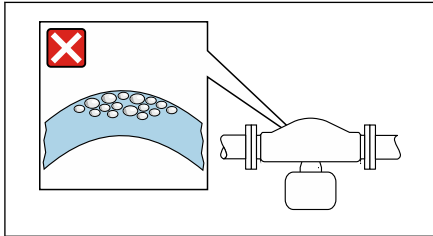

A0044717

**Горизонтальная ориентация, прогиб измерительной трубы преобразователя направлен вверх**

Адаптируйте положение датчика к свойствам технологической среды. Непригодно для технологической среды, выделяющей газ: возможно скопление газа.

**Место монтажа**

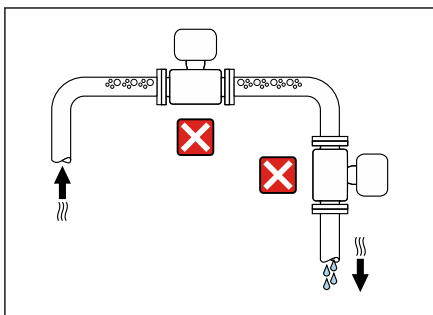

A0042131

- Не устанавливайте прибор в самой высокой точке трубопровода.
- Не устанавливайте прибор перед свободным сливом из трубопровода, в нисходящей трубе.

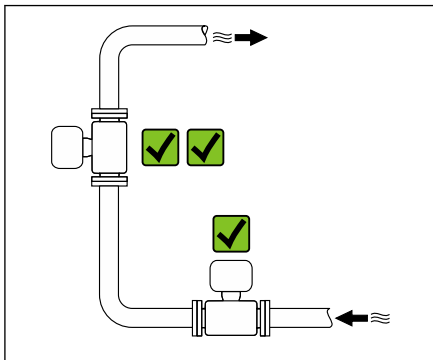

A0042317

Идеальный вариант монтажа арматуры – в восходящей трубе.

**Монтаж поблизости от регулирующих клапанов**

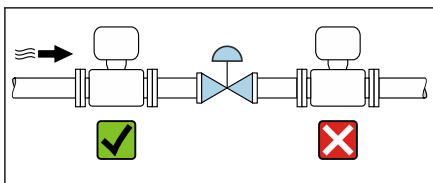

A0041091

Монтируйте прибор выше регулирующего клапана по направлению потока.

**Монтаж в нисходящей трубе**

Предложение по монтажу в трубопроводе с открытым сливом, например для применения при розливе продукта. Сужение трубопровода или использование диафрагмы, поперечное сечение которой меньше номинального диаметра трубопровода, предотвращает опустошение датчика в процессе измерения.

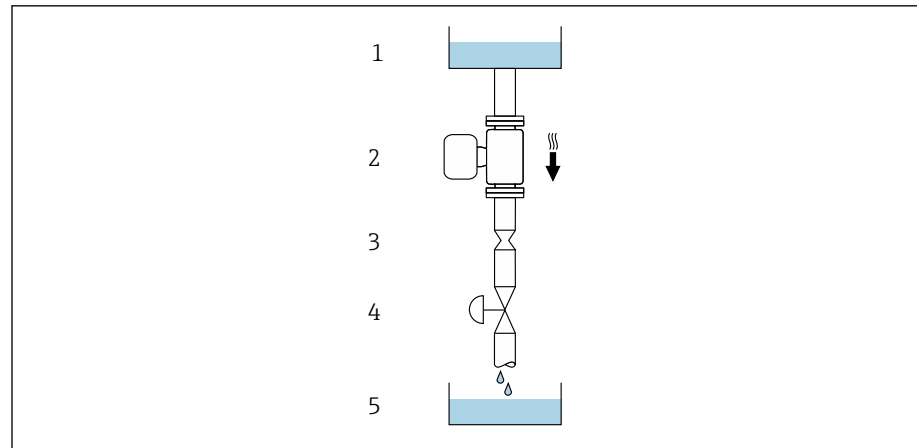

A0028773

- 1 Питающий резервуар
- 2 Датчик
- 3 Диафрагма или сужение трубопровода
- 4 Клапан
- 5 Дозировочный резервуар

DN		Диаметр: плоская диафрагма, ограничитель трубопровода	
(мм)	(дюймы)	(мм)	(дюймы)
8	$\frac{3}{8}$	6	0,24
15	$\frac{1}{2}$	10	0,40
25	1	14	0,55
40	$1\frac{1}{2}$	22	0,87
50	2	28	1,10
80	3	50	1,97

### Разрывной диск

Информация, связанная с технологическим процессом → *Разрывной диск*, 54.

#### **⚠ ОСТОРОЖНО**

**Отсутствие или повреждение разрывного диска может подвергнуть персонал опасности!**

Выброс технологической среды под давлением может привести к тяжелым травмам или материальному ущербу.

- ▶ Убедитесь в том, что при срабатывании разрывного диска исключается опасность для людей или материальный ущерб.
- ▶ Изучите информацию, приведенную на наклейке разрывного диска.
- ▶ Убедитесь в том, что при монтаже прибора не будут созданы помехи срабатыванию разрывного диска.
- ▶ Не используйте нагревательную рубашку.
- ▶ Удаление или повреждение разрывного диска запрещено.
- ▶ Не эксплуатируйте прибор после срабатывания разрывного диска.

Положение разрывного диска указано на наклейке, прикрепленной к прибору. При срабатывании разрывного диска наклейка разрушается. Это дает возможность наблюдать за диском визуально.

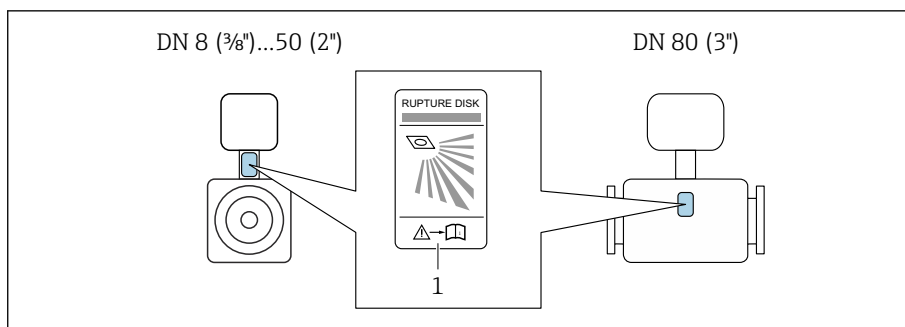

A0029956

1 Наклейка разрывного диска

### Теплоизоляция датчика

#### УВЕДОМЛЕНИЕ

**Перегрев электроники счетчика может привести к повреждению прибора!**

- ▶ Опору корпуса изолировать нельзя (чтобы обеспечить рассеивание тепла).

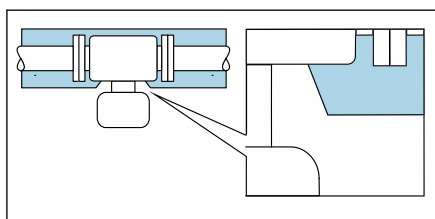

A0044122

- ▶ Выполняя изоляцию, следите за тем, чтобы она не выходила за верхние края двух полукорпусов датчика.

### Обогрев

#### УВЕДОМЛЕНИЕ

**Слишком высокая температура окружающей среды!**

Перегрев электроники может привести к повреждению корпуса преобразователя.

- ▶ Не превышайте допустимый диапазон температуры окружающей среды.
- ▶ Используйте защитный козырек от погодных явлений.
- ▶ Устанавливайте прибор должным образом.

### Способы обогрева

- Электрообогрев, например с помощью ленточных электрических обогревателей<sup>1)</sup>
- Посредством трубопроводов, в которых циркулирует горячая вода или пар
- С помощью нагревательных рубашек

**i** Нагревательные рубашки для датчиков можно заказать в качестве аксессуаров в компании Endress+Hauser: .

### Эксплуатация вне помещений

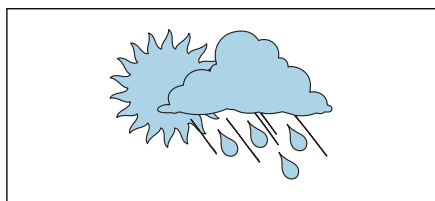

A0023989

- Избегайте воздействия прямых солнечных лучей.
- Устанавливайте прибор в месте, защищенном от солнечного света.
- Избегайте прямого воздействия погодных условий.
- Используйте защитный козырек от непогоды → Преобразователь, 90.

1) Как правило, рекомендуется использовать параллельные электрические ленточные нагреватели (с двунаправленным потоком электроэнергии). Особое внимание следует обратить на использование однопроволочного нагревательного кабеля. Дополнительные сведения содержатся в документе EA01339D («Инструкции по монтажу систем электрообогрева») → Сопутствующая документация, 6.



---

## Условия окружающей среды

---

Диапазон температуры окружающей среды	46
Температура хранения	46
Атмосфера	46
Климатический класс	46
Степень защиты	46
Вибростойкость и ударопрочность	46
Электромагнитная совместимость (ЭМС)	47
Внутренняя очистка	47

## Диапазон температуры окружающей среды

Преобразователь и датчик	-40 до +60 °C (-40 до +140 °F)
Локальный дисплей	-20 до +60 °C (-4 до +140 °F) Читаемость данных, отображаемых на дисплее, может ухудшиться при температуре, которая выходит за пределы допустимого температурного диапазона.
	<p> Зависимость температуры окружающей среды от температуры технологической среды → <i>Диапазон температуры технологической среды</i>, 50</p> <p> При эксплуатации прибора во взрывоопасной зоне соблюдайте требования, приведенные в документе «Указания по технике безопасности».</p>

## Температура хранения

Температура хранения соответствует диапазону температуры окружающей среды для преобразователя и датчика.

## Атмосфера

Согласно стандарту МЭК 60529 постоянная подверженность пластмассового корпуса воздействию определенных паровоздушных смесей может привести к его повреждению.

 Более подробные сведения можно получить в торговой организации Endress +Hauser.

## Климатический класс

DIN EN 60068-2-38 (испытание Z/AD)

## Степень защиты

Преобразователь	<ul style="list-style-type: none"> <li>■ IP66/67, защитная оболочка типа 4X, допустимая степень загрязнения 4</li> <li>■ При открытом корпусе: IP20, защитная оболочка типа 1, допустимая степень загрязнения 2</li> </ul>
Датчик	IP66/67, защитная оболочка типа 4X, допустимая степень загрязнения 4

## Вибростойкость и ударопрочность

Вибрация с синусоидальной характеристикой	2 до 8,4 Гц	3,5 мм, пиковое значение
	<ul style="list-style-type: none"> <li>■ Согласно стандарту МЭК 60068-2-6</li> <li>■ 20 циклов на одну ось</li> </ul>	8,4 до 2 000 Гц
Вибрация в широком диапазоне, случайного характера	10 до 200 Гц	0,003 г <sup>2</sup> /Гц
	<ul style="list-style-type: none"> <li>■ Согласно стандарту МЭК 60068-2-64</li> <li>■ 120 мин на одну ось</li> </ul>	200 до 2 000 Гц
Удары с полусинусоидальной формой импульса	6 мс 30 г	
	<ul style="list-style-type: none"> <li>■ Согласно стандарту МЭК 60068-2-27</li> <li>■ 3 удара в прямом направлении и 3 удара в обратном направлении</li> </ul>	

### Ударопрочность

Результат грубого обращения, в соответствии со стандартом МЭК 60068-2-31.

### Электромагнитная совместимость (ЭМС)

Соответствует стандарту МЭК/EN 61326 и рекомендациям NAMUR NE 21.



Более подробные сведения приведены в декларации соответствия.

### Внутренняя очистка

Возможные методы внутренней очистки

- Очистка на месте (CIP)
- Стерилизация на месте (SIP)





## Параметры технологического процесса

---

Диапазон температуры технологической среды	50
Плотность	50
Пределы расхода	50
Зависимости «давление/температура»	50
Корпус датчика	53
Разрывной диск	54
Потеря давления	54

## Диапазон температуры технологической среды

-40 до +150 °C (-40 до +302 °F)

## Плотность

0 до 5 000 кг/м<sup>3</sup> (0 до 312 lb/cf)

## Пределы расхода

Номинальный диаметр следует выбирать в зависимости от требуемого диапазона расхода и допустимой величины потери давления.

**i** Обзорные сведения о значениях полной шкалы диапазона измерения:  
→ *Диапазон измерения*,  14

- Рекомендуемое минимальное значение полного диапазона составляет примерно 1/20 от максимального значения полного диапазона.
- Для наиболее распространенных условий применения максимальное значение полного диапазона 20 до 50 % можно считать идеальным вариантом.
- Для абразивных сред (например, жидкостей с захваченными твердыми частицами) необходимо выбрать низкое значение полного диапазона: скорость потока < 1 м/с (< 3 ft/s).
- При измерении параметров газа действуют следующие правила.
  - Скорость потока в измерительной трубе не должна превышать половину скорости звука (0,5 Mach).
  - Максимальный массовый расход зависит от плотности газа: формула  
→ *Диапазон измерения для газов*,  14.

**i** Для расчета предельного расхода используйте программу для подбора размеров *Applicator* → *Аксессуары для обслуживания*,  91.

## Зависимости «давление/температура»

Максимально допустимое давление технологической среды зависит от температуры технологической среды.

Данные относятся ко всем компонентам прибора, которые подвержены воздействию давления.

### Фланец, соответствующий стандарту EN 1092-1

Материал фланца 1.4404 (F316/F316L)

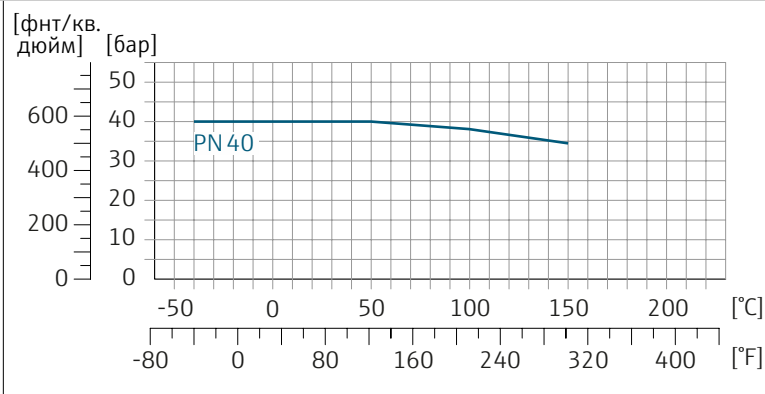

A0047032-RU

**Фланец, соответствующий стандарту ASME B16.5**

Материал фланца 1.4404 (F316/F316L)

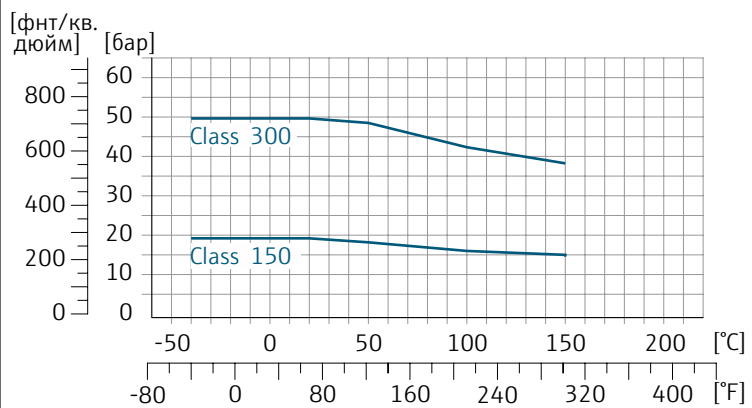

A0047033-RU

**Несъемный фланец JIS B2220**

Материал фланца 1.4404 (F316/F316L)

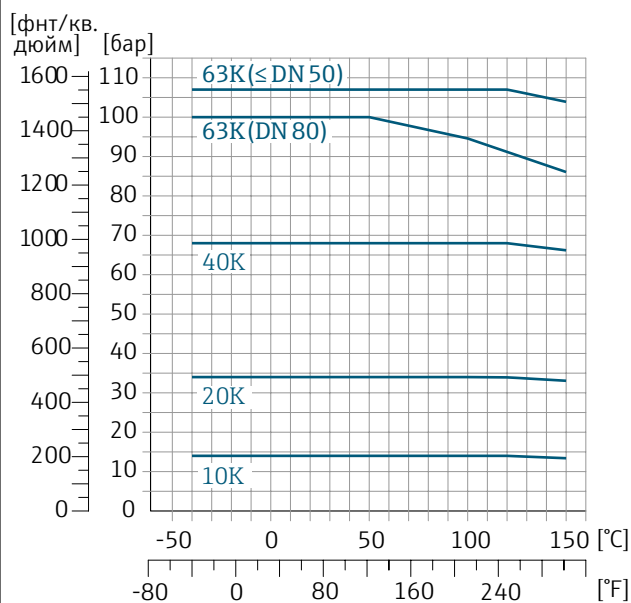

A0047034-RU

**Фланец DIN 11864-2, форма A**

Материал фланца 1.4404 (F316/F316L)

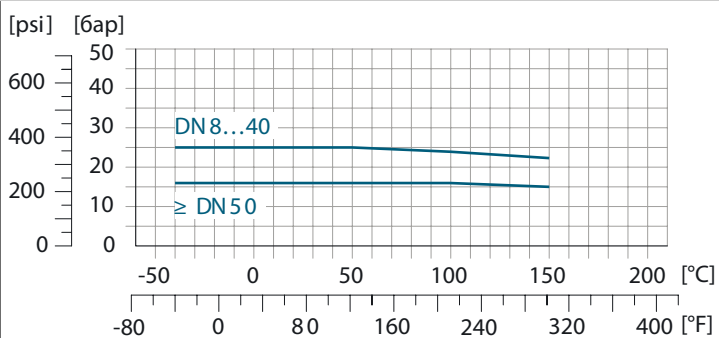

A0029839-RU

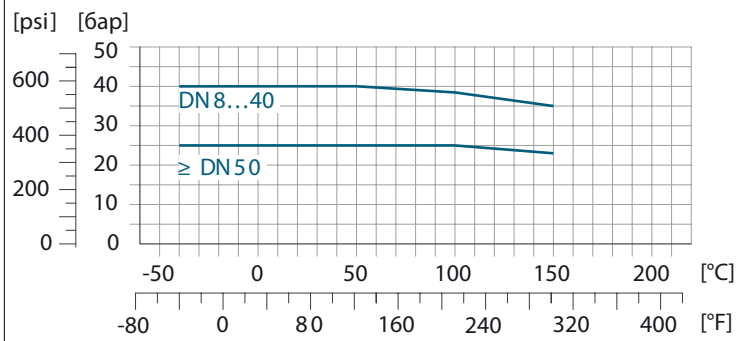
**Резьба DIN 11864-1, форма А**Материал соединения 1.4404 (F316/  
F316L)

A0029848-RU

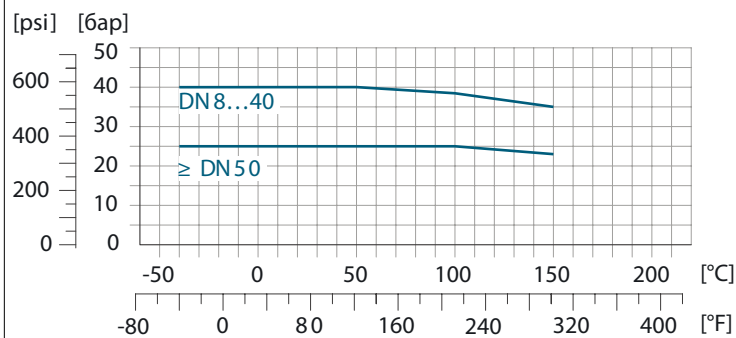
**Резьба DIN 11851**Материал соединения 1.4404 (F316/  
F316L)

A0029848-RU

DIN 11851 допускает применение при температуре до +140 °C (+284 °F) в случае использования соответствующих уплотнительных материалов. Учитывайте это при выборе уплотнений и аналогов, поскольку такие компоненты могут ограничивать диапазоны давления и температуры.

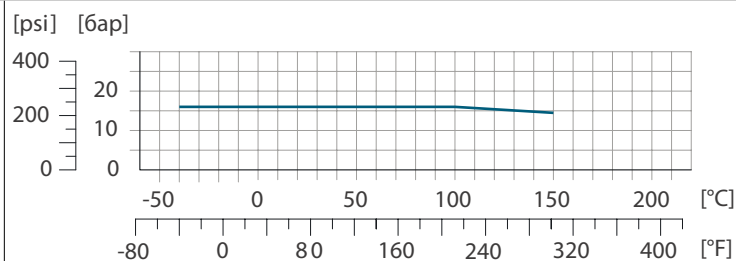
**Резьба ISO 2853**Материал соединения 1.4404 (F316/  
F316L)

A0029853-RU

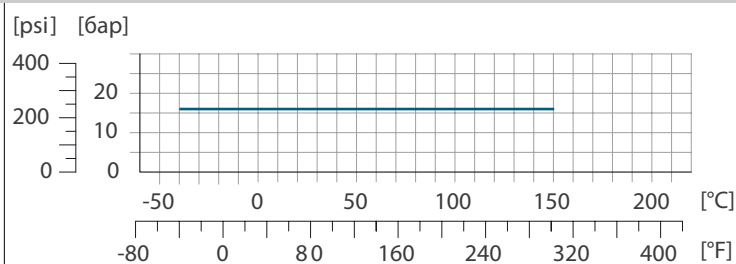
**Резьба SMS 1145**Материал соединения 1.4404 (F316/  
F316L)

A0032218-RU

## Tri-Clamp

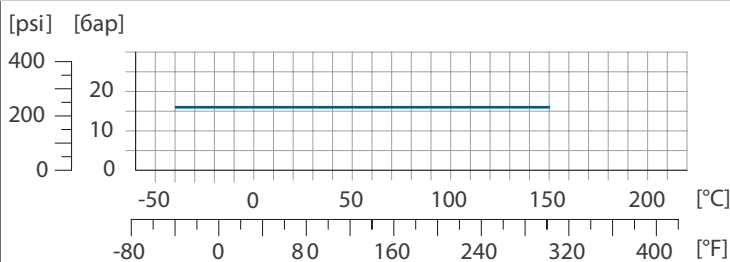

A0032218-RU

Зажимные соединения пригодны для использования под давлением не более 16 бар (232 фунт/кв. дюйм). Соблюдайте предельные рабочие значения используемых зажимов и уплотнений, так как они могут быть выше 16 бар (232 фунт/кв. дюйм). Зажим и уплотнение не входят в комплект поставки.

### Корпус датчика

Корпус датчика наполняется сухим газообразным азотом и служит для защиты электронных и механических частей прибора внутри него.

**i** Если целостность измерительной трубы будет нарушена (например, под воздействием коррозионно опасной или абразивной технологической среды), то среда будет удерживаться в корпусе датчика.

При нарушении целостности измерительной трубы уровень давления в корпусе датчика повышается до рабочего давления. Если давление разрушения корпуса датчика с точки зрения заказчика не обеспечивает достаточного запаса по уровню защиты, то прибор можно оснастить разрывным диском. Разрывной диск предотвращает избыточный подъем давления внутри корпуса датчика. Использование разрывного диска настоятельно рекомендуется в следующих условиях применения:

- при высоком давлении газа;
- если рабочее давление превышает 2/3 от давления разрушения корпуса датчика.

### Давление разрушения корпуса датчика

Если прибор оснащен разрывным диском (код заказа «Опции датчика», опция SA «Разрывной диск»), то давление срабатывания разрывного диска является решающим фактором.

Давление разрушения корпуса датчика – это типичное внутреннее давление, достигаемое к моменту механического повреждения корпуса, которое определяется при испытании на соответствие типу. Соответствующую декларацию о прохождении испытания на соответствие типу можно заказать вместе с прибором (код заказа «Дополнительное одобрение», опция LN «Давление разрушения корпуса датчика, испытание на соответствие типу»).

DN		Давление разрушения корпуса датчика	
(мм)	(дюймы)	(бар)	(psi)
8	$\frac{3}{8}$	250	3 620
15	$\frac{1}{2}$	250	3 620
25	1	250	3 620
40	$1\frac{1}{2}$	200	2 900
50	2	180	2 610
80	3	120	1 740



Сведения о размерах см. в разделе «Механическая конструкция» → Механическая конструкция, 56.

### Разрывной диск

- Код заказа «Опции датчика», опция SA
- Давление срабатывания: 10 до 15 бар (145 до 217,5 фунт/кв. дюйм)

Использование разрывного диска нельзя сочетать с нагревательной рубашкой.

### Потеря давления

 Для расчета потери давления используйте программу для подбора размеров *Applicator* → *Аксессуары для обслуживания*,  91.

## Механическая конструкция

---

Масса	56
Материалы	57
Присоединения к процессу	57
Шероховатость поверхности	57

## Масса

Все значения относятся к приборам с фланцами PN 40, соответствующими стандарту EN/DIN

Информация о массе включает данные преобразователя с кодом заказа «Корпус», опция А «Алюминиевый с покрытием».

Различные значения для различных исполнений преобразователя:

Исполнение преобразователя для взрывоопасных зон: +1 кг (+2,2 lbs)

Исполнение преобразователя, код заказа «Корпус», опция М «Поликарбонат»:  
-1 кг (-2,2 lbs)

### Масса в единицах измерения системы СИ

DN (мм)	Масса (кг)
8	6
15	6,5
25	8
40	12
50	17
80	33

### Масса в единицах измерения США

DN (дюймы)	Масса (фунты)
3/8	13
1/2	14
1	18
1 1/2	26
2	37
3	73



## Материалы

### Корпус преобразователя

Код заказа «Корпус»	<ul style="list-style-type: none"> <li>■ Опция А: алюминий, AlSi10Mg, с покрытием</li> <li>■ Опция М: поликарбонат</li> </ul>
Материал окна	<ul style="list-style-type: none"> <li>■ Код заказа «Корпус», опция А: стекло</li> <li>■ Код заказа «Корпус», опция М: поликарбонат</li> </ul>

### Кабельные уплотнения и вводы

Кабельное уплотнение M20 × 1,5	<ul style="list-style-type: none"> <li>■ Невзрывоопасная зона: пластмасса</li> <li>■ Взрывоопасная зона: латунь</li> </ul>
Переходник для кабельного ввода с внутренней резьбой G ½" или NPT ½"	Никелированная латунь

### Корпус датчика

- Наружная поверхность устойчива к воздействию кислот и щелочей
- Нержавеющая сталь 1.4301 (304)

### Измерительные трубки

Нержавеющая сталь: 1.4539 (904L)  
Вентильный блок: нержавеющая сталь, 1.4404 (316L)

### Уплотнения

Сварные присоединения к процессу без внутренних уплотнений

### Присоединения к процессу

<ul style="list-style-type: none"> <li>■ EN 1092-1 (DIN 2501)</li> <li>■ ASME B16.5</li> <li>■ JIS B2220</li> </ul>	Нержавеющая сталь, 1.4404 (F316/F316L)
Другие присоединения к процессу	Нержавеющая сталь, 1.4404 (316/316L)

### Аксессуары

Защитный козырек	Нержавеющая сталь, 1.4404 (316L)
------------------	----------------------------------

## Присоединения к процессу

- Фиксированные фланцевые подключения:
  - Фланец EN 1092-1 (DIN 2501)
  - Фланец ASME B16.5
  - Фланец JIS B2220
  - Фланец DIN 11864-2 формы А DIN 11866 серия А, фланец с пазом
- Зажимные присоединения:
  - Tri-Clamp (наружный диаметр трубок), DIN 11866 серии С
- Резьба
  - Резьба DIN 11851, DIN 11866 серия А
  - Резьба SMS 1145
  - Резьба ISO 2853, ISO 2037
  - Резьба DIN 11864-1 форма А, DIN 11866 серия А

## Шероховатость поверхности

Все данные относятся к компонентам, соприкасающимся с технологической средой. Можно заказать прибор, шероховатость поверхности которого характеризуется следующими значениями

- Без полировки
- Ra<sub>макс</sub> = 0,76 мкм (30 микродюйм)

---

## Размеры в единицах измерения системы СИ

<b>Компактное исполнение</b>	<b>60</b>
Код заказа «Корпус», опция А «Алюминий с покрытием»	60
Код заказа «Корпус», опция А «Алюминий с покрытием», зона 1	61
Код заказа «Корпус», опция М «Поликарбонат»	62
<b>Несъемный фланец</b>	<b>63</b>
Фланец, соответствующий стандарту EN 1092-1 (DIN 2501): PN 40	63
Фланец в соответствии с ASME B16.5: класс 150	64
Фланец в соответствии с ASME B16.5: класс 300	64
Фланец JIS B2220: 20K	65
Фланец JIS B2220: 40K	65
Фланец согласно стандарту DIN 11864-2, форма А, фланец с пазом	66
<b>Зажимные соединения</b>	<b>67</b>
Tri-Clamp	67
<b>Соединения</b>	<b>68</b>
Резьба, соответствующая стандарту DIN 11851	68
Резьба, соответствующая стандарту DIN 11864-1 (форма А)	68
Резьба, соответствующая стандарту SMS 1145	69
Резьба, соответствующая стандарту ISO 2853	69
<b>Аксессуары</b>	<b>70</b>
Защитный козырек	70

## Компактное исполнение

Код заказа «Корпус», опция А «Алюминий с покрытием»

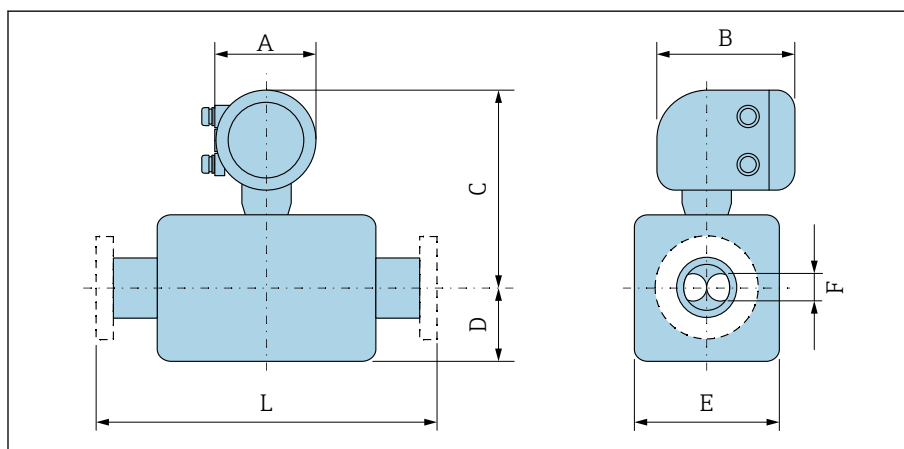

A0043228

Размер L зависит от конкретного присоединения к процессу.

DN (мм)	A <sup>1)</sup> (мм)	B (мм)	C (мм)	D (мм)	E (мм)	F (мм)
8	139	178	254	89	45	5,35
15	139	178	254	100	45	8,30
25	139	178	251	102	51	12,0
40	139	178	257	121	65	17,6
50	139	178	271	175,5	95	26,0
80	139	178	291	205	127	40,5

1) В зависимости от используемого кабельного уплотнения: значения до +30 мм.

Код заказа «Корпус», опция А «Алюминий с покрытием», зона 1

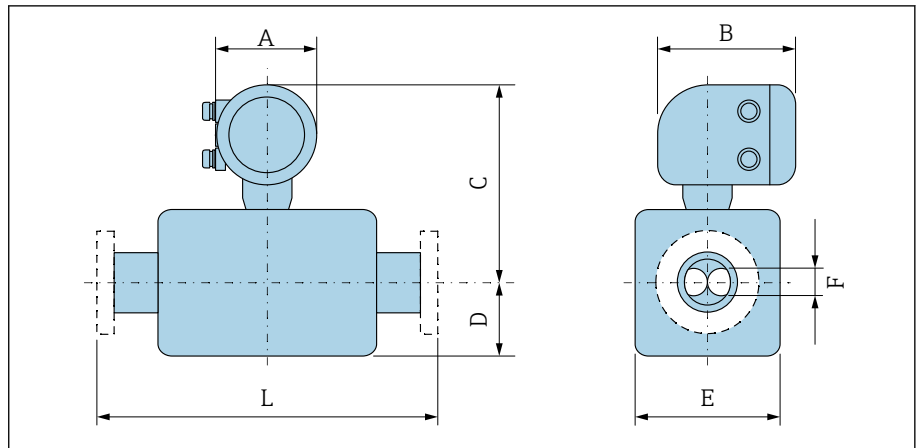

A0043228

Размер L зависит от конкретного присоединения к процессу.

DN (мм)	A <sup>1)</sup> (мм)	B <sup>2)</sup> (мм)	C (мм)	D (мм)	E (мм)	F (мм)
8	139	206	246	89	45	5,35
15	139	206	246	100	45	8,30
25	139	206	243	102	51	12,0
40	139	206	249	121	65	17,6
50	139	206	263	175,5	95	26,0
80	139	206	282	205	127	40,5

- 1) В зависимости от используемого кабельного уплотнения: значения до +30 мм.
- 2) Для исполнения Ex de: значения +10 мм.

## Код заказа «Корпус», опция М «Поликарбонат»

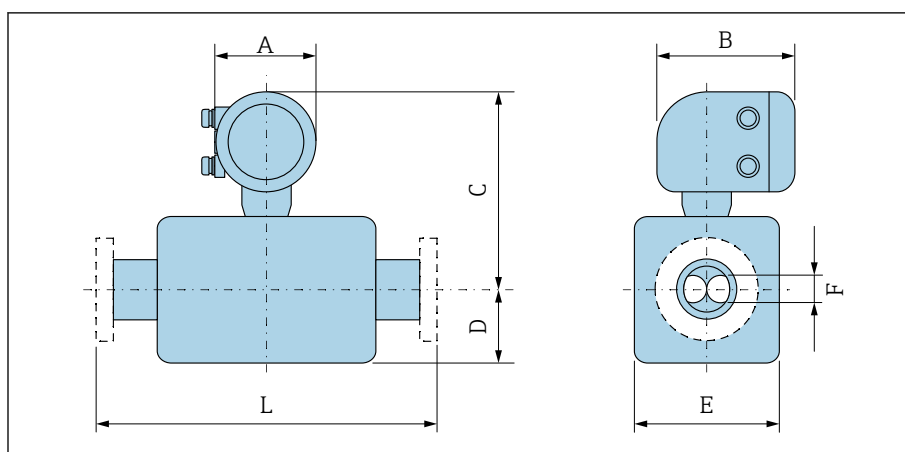

A0043228

Размер L зависит от конкретного присоединения к процессу.

DN (мм)	A <sup>1)</sup> (мм)	B (мм)	C (мм)	D (мм)	E (мм)	F (мм)
8	132	172	251	89	45	5,35
15	132	172	251	100	45	8,30
25	132	172	248	102	51	12,0
40	132	172	254	121	65	17,6
50	132	172	268	175,5	95	26,0
80	132	172	287	205	127	40,5

- 1) В зависимости от используемого кабельного уплотнения к значениям добавляется +30 мм.

## Несъемный фланец

### Фланец, соответствующий стандарту EN 1092-1 (DIN 2501): PN 40

Код заказа «Присоединение к процессу», опция D2S

1.4404 (F316/F316L)

DN 8 с фланцами DN 15 в качестве стандарта

Шероховатость поверхности (фланец): EN 1092-1, форма B1 (DIN 2526, форма C), Ra 3,2 до 12,5 мкм

DN (мм)	A (мм)	B (мм)	C (мм)	D (мм)	E (мм)	L (мм)
8	95	65	4 × Ø14	16	17,3	232
15	95	65	4 × Ø14	16	17,3	279
25	115	85	4 × Ø14	18	28,5	329
40	150	110	4 × Ø18	18	43,1	445
50	165	125	4 × Ø18	20	54,5	556
80	200	160	8 × Ø18	24	82,5	611

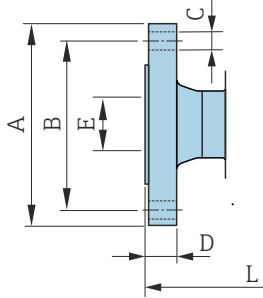

A0042813

**Фланец в соответствии с ASME B16.5: класс 150**

Код заказа «Присоединение к процессу», опция AAS

1.4404 (F316/F316L)

DN 8 с фланцами DN 15 в качестве стандарта

Шероховатость поверхности (фланец): Ra 3,2 до 12,5 мкм

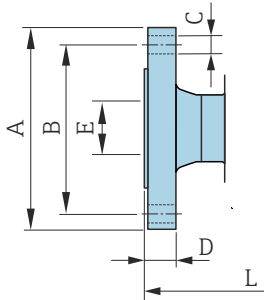

A0042813

DN (мм)	A (мм)	B (мм)	C (мм)	D (мм)	E (мм)	L (мм)
8	90	60,3	4 × Ø15,7	11,2	15,7	232
15	90	60,3	4 × Ø15,7	11,2	15,7	279
25	110	79,4	4 × Ø15,7	14,2	26,7	329
40	125	98,4	4 × Ø15,7	17,5	40,9	445
50	150	120,7	4 × Ø19,1	19,1	52,6	556
80	190	152,4	4 × Ø19,1	23,9	78,0	611

**Фланец в соответствии с ASME B16.5: класс 300**

Код заказа «Присоединение к процессу», опция ABS

1.4404 (F316/F316L)

DN 8 с фланцами DN 15 в качестве стандарта

Шероховатость поверхности (фланец): Ra 3,2 до 12,5 мкм

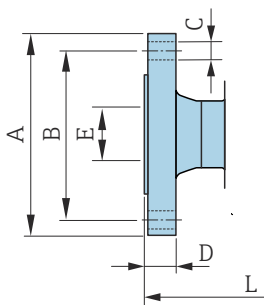

A0042813

DN (мм)	A (мм)	B (мм)	C (мм)	D (мм)	E (мм)	L (мм)
8	95	66,7	4 × Ø15,7	14,2	15,7	232
15	95	66,7	4 × Ø15,7	14,2	15,7	279
25	125	88,9	4 × Ø19,0	17,5	26,7	329
40	155	114,3	4 × Ø22,3	20,6	40,9	445
50	165	127	8 × Ø19,0	22,3	52,6	556
80	210	168,3	8 × Ø22,3	28,4	78,0	611



**Фланец JIS B2220: 20K**

Код заказа «Присоединение к процессу», опция NES

1.4404 (F316/F316L)

DN 8 с фланцами DN 15 в качестве стандарта

Шероховатость поверхности (фланец): Ra 3,2 до 12,5 мкм

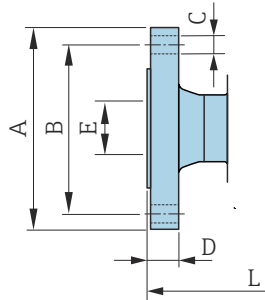

A0042813

DN (мм)	A (мм)	B (мм)	C (мм)	D (мм)	E (мм)	L (мм)
8	95	70	4 × Ø15	14	15	232
15	95	70	4 × Ø15	14	15	279
25	125	90	4 × Ø19	16	25	329
40	140	105	4 × Ø19	18	40	445
50	155	120	8 × Ø19	18	50	556
80	200	160	8 × Ø23	22	80	603

**Фланец JIS B2220: 40K**

Код заказа «Присоединение к процессу», опция NGS

1.4404 (F316/F316L)

DN 8 с фланцами DN 15 в качестве стандарта

Шероховатость поверхности (фланец): Ra 3,2 до 12,5 мкм

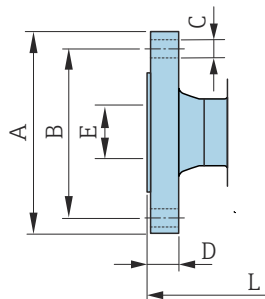

A0042813

DN (мм)	A (мм)	B (мм)	C (мм)	D (мм)	E (мм)	L (мм)
8	115	80	4 × Ø19	20	15	261
15	115	80	4 × Ø19	20	15	300
25	130	95	4 × Ø19	22	25	375
40	160	120	4 × Ø23	24	38	496
50	165	130	8 × Ø19	26	50	601
80	210	170	8 × Ø23	32	75	661

**Фланец согласно стандарту DIN 11864-2, форма А, фланец с пазом**

Код заказа «Присоединение к процессу», опция KCS

1.4404 (316/316L)

Возможно применение для трубопроводов согласно стандарту DIN 11866 серии А, фланец с пазом

Возможна поставка в исполнении, соответствующем требованиям З-А: код заказа «Дополнительные сертификаты», опция LP, в сочетании с кодом заказа «Материал измерительной трубки, смачиваемая поверхность», опция ВВ ( $Ra_{\text{макс.}} = 0,76 \text{ мкм}$ )

 Допуск по длине для размера L в мм:  
+1,5 / -2,0

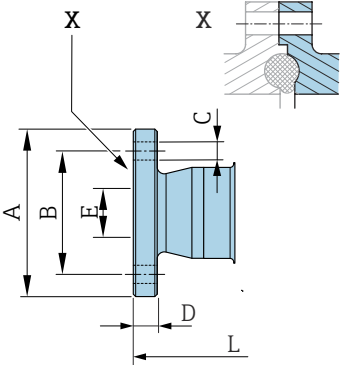

DN (мм)	A (мм)	B (мм)	C (мм)	D (мм)	E (мм)	L (мм)
8	54	37	4 × Ø9	10	10	249
15	59	42	4 × Ø9	10	16	293
25	70	53	4 × Ø9	10	26	344
40	82	65	4 × Ø9	10	38	456
50	94	77	4 × Ø9	10	50	562
80	133	112	8 × Ø11	12	81	671

A0042819

## Зажимные соединения

### Tri-Clamp

Код заказа «Присоединение к процессу», опция FTS

1.4404 (316/316L)

Возможно применение для трубопроводов согласно стандарту DIN 11866 серии C

Возможна поставка в исполнении, соответствующем требованиям З-А: код заказа «Дополнительные сертификаты», опция LP, в сочетании с кодом заказа «Материал измерительной трубки, смачиваемая поверхность», опция BB ( $Ra_{\text{макс.}} = 0,76 \text{ мкм}$ )

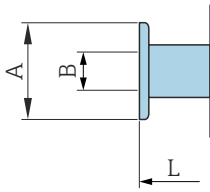

A0043179

DN (мм)	Зажим (мм)	A (мм)	B (мм)	L (мм)
8	1	50,4	22,1	229
15	1	50,4	22,1	273
25	1	50,4	22,1	324
40	1½	50,4	34,8	456
50	2	63,9	47,5	562
80	3	90,9	72,9	671

## Соединения

### Резьба, соответствующая стандарту DIN 11851

Код заказа «Присоединение к процессу», опция FMW

1.4404/316L

Возможно применение для трубопроводов согласно стандарту DIN 11866 серии А

Возможна поставка в исполнении, соответствующем требованиям З-А: код заказа «Дополнительные сертификаты», опция LP, в сочетании с кодом заказа «Материал измерительной трубки, смачиваемая поверхность», опция ВВ ( $Ra_{\text{макс.}} = 0,76 \text{ мкм}$ )

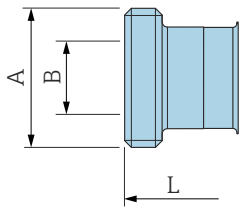

A0043257

DN (мм)	A (мм)	B (мм)	L (мм)
8	Rd 34 × 1/8	16	229
15	Rd 34 × 1/8	16	273
25	Rd 52 × 1/6	26	324
40	Rd 65 × 1/6	38	456
50	Rd 78 × 1/6	50	562
80	Rd 110 × 1/4	81	671

### Резьба, соответствующая стандарту DIN 11864-1 (форма А)

Код заказа «Присоединение к процессу», опция FLW

1.4404/316L

Возможно применение для трубопроводов согласно стандарту DIN 11866 серии А

Возможна поставка в исполнении, соответствующем требованиям З-А: код заказа «Дополнительные сертификаты», опция LP, в сочетании с кодом заказа «Материал измерительной трубки, смачиваемая поверхность», опция ВВ ( $Ra_{\text{макс.}} = 0,76 \text{ мкм}$ )

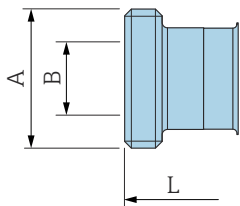

A0043257

DN (мм)	A (мм)	B (мм)	L (мм)
8	Rd 28 × 1/8	10	229
15	Rd 34 × 1/8	16	273
25	Rd 52 × 1/6	26	324
40	Rd 65 × 1/6	38	456
50	Rd 78 × 1/6	50	562
80	Rd 110 × 1/4	81	671

**Резьба, соответствующая стандарту SMS 1145**

Код заказа «Присоединение к процессу», опция SCS

1.4404 (316/316L)

Возможна поставка в исполнении, соответствующем требованиям З-А: код заказа «Дополнительные сертификаты», опция LP, в сочетании с кодом заказа «Материал измерительной трубки, смачиваемая поверхность», опция ВВ ( $Ra_{\text{макс.}} = 0,76 \text{ мкм}$ )

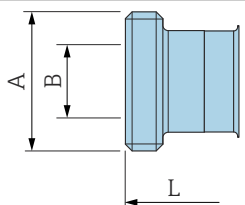

A0043257

DN (мм)	A (мм)	B (мм)	L (мм)
8	Rd 40 × 1/6	22,5	229
15	Rd 40 × 1/6	22,5	273
25	Rd 40 × 1/6	22,5	324
40	Rd 60 × 1/6	35,5	456
50	Rd 70 × 1/6	48,5	562
80	Rd 98 × 1/6	72,9	671

**Резьба, соответствующая стандарту ISO 2853**

Код заказа «Присоединение к процессу», опция JSF

1.4404 (316/316L)

Максимальный диаметр резьбы А соответствует стандарту ISO 2853 (Приложение А)

Возможна поставка в исполнении, соответствующем требованиям З-А: код заказа «Дополнительные сертификаты», опция LP, в сочетании с кодом заказа «Материал измерительной трубки, смачиваемая поверхность», опция ВВ ( $Ra_{\text{макс.}} = 0,76 \text{ мкм}$ )

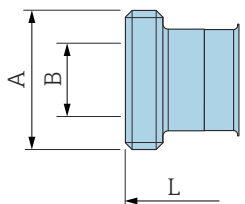

A0043257

DN (мм)	A (мм)	B (мм)	L (мм)
8	37,13	22,6	229
15	37,13	22,6	273
25	37,13	22,6	324
40	50,68	35,6	456
50	64,16	48,6	562
80	91,19	72,9	671

## Аксессуары

## Защитный козырек

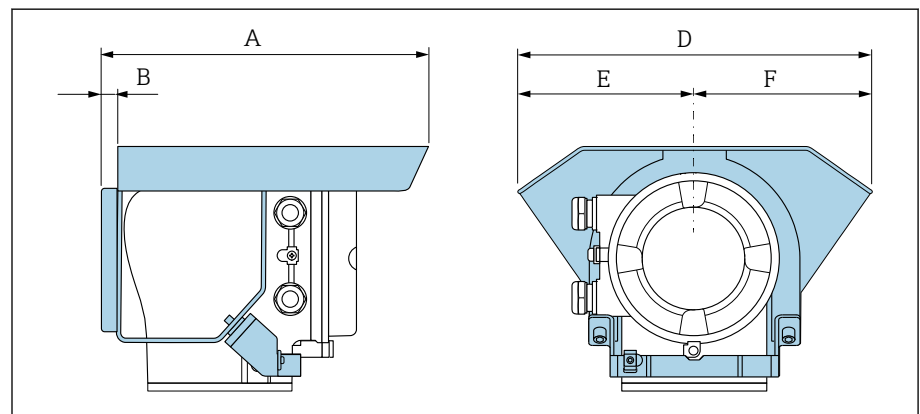

A0042332

A (мм)	B (мм)	D (мм)	E (мм)	F (мм)
257	12	280	140	140

## Размеры в единицах измерения США

---

<b>Компактное исполнение</b>	<b>72</b>
Код заказа «Корпус», опция А «Алюминий с покрытием»	72
Код заказа «Корпус», опция А «Алюминий с покрытием», зона 1	73
Код заказа «Корпус», опция М «Поликарбонат»	74
<b>Несъемный фланец</b>	<b>75</b>
Фланец в соответствии с ASME B16.5: класс 150	75
Фланец в соответствии с ASME B16.5: класс 300	75
<b>Зажимные соединения</b>	<b>76</b>
Tri-Clamp	76
<b>Соединения</b>	<b>76</b>
Резьба, соответствующая стандарту SMS 1145	76
<b>Аксессуары</b>	<b>77</b>
Защитный козырек	77

## Компактное исполнение

Код заказа «Корпус», опция А «Алюминий с покрытием»

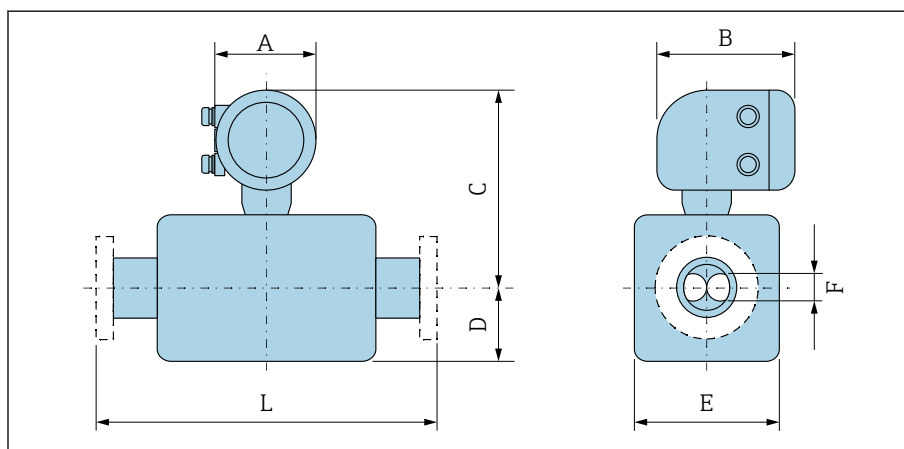

A0043228

Размер L зависит от конкретного присоединения к процессу.

DN (дюймы)	A <sup>1)</sup> (дюймы)	B (дюймы)	C (дюймы)	D (дюймы)	E (дюймы)	F (дюймы)
3/8	5,47	7,01	10	3,5	1,77	0,21
1/2	5,47	7,01	10	3,94	1,77	0,33
1	5,47	7,01	9,88	4,02	2,01	0,47
1 1/2	5,47	7,01	10,12	4,76	2,56	0,69
2	5,47	7,01	10,67	6,91	3,74	1,02
3	5,47	7,01	11,46	8,07	5	1,59

- 1) В зависимости от используемого кабельного уплотнения к значениям добавляется 1,18 дюйм.



Код заказа «Корпус», опция А «Алюминий с покрытием», зона 1

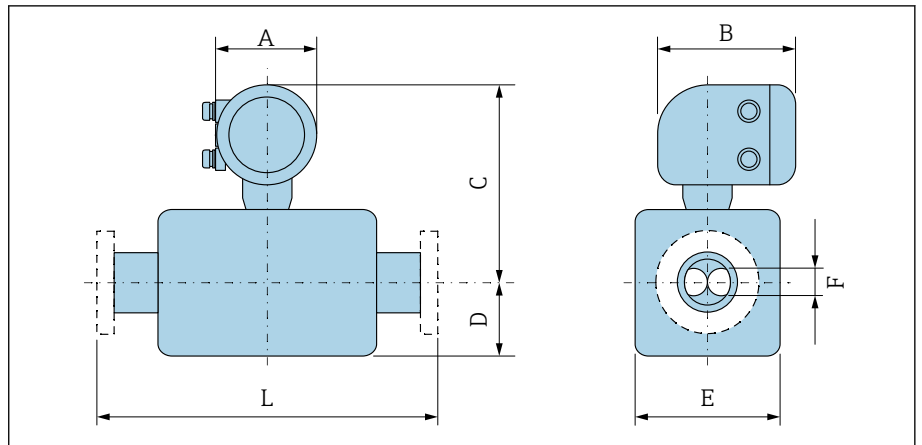

A0043228

Размер L зависит от конкретного присоединения к процессу.

DN (дюймы)	A <sup>1)</sup> (дюймы)	B <sup>2)</sup> (дюймы)	C (дюймы)	D (дюймы)	E (дюймы)	F (дюймы)
3/8	5,47	8,11	9,69	3,5	1,77	0,21
1/2	5,47	8,11	9,69	3,94	1,77	0,33
1	5,47	8,11	9,57	4,02	2,01	0,47
1 1/2	5,47	8,11	9,8	4,76	2,56	0,69
2	5,47	8,11	10,35	6,91	3,74	1,02
3	5,47	8,11	11,1	8,07	5	1,59

- 1) В зависимости от используемого кабельного уплотнения к значениям добавляется 1,18 дюйм.
- 2) Для исполнения Ex de к значениям добавляется 0,39 дюйм.

## Код заказа «Корпус», опция М «Поликарбонат»

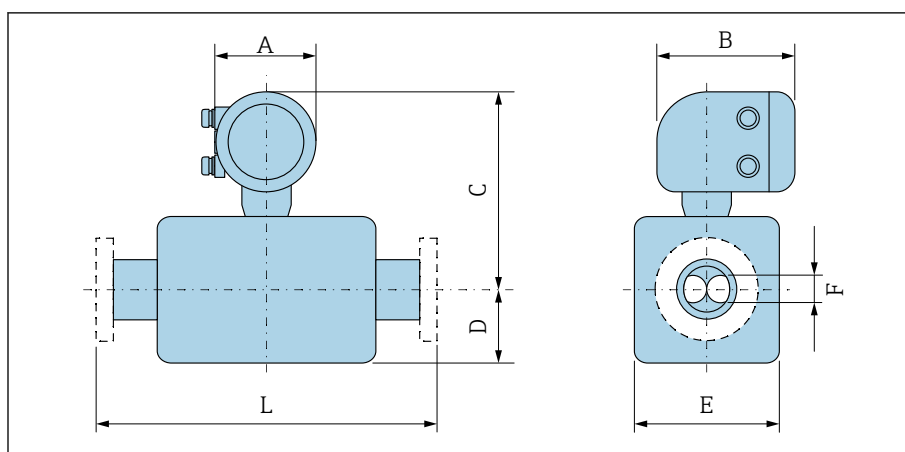

Размер L зависит от конкретного присоединения к процессу.

DN (дюймы)	A <sup>1)</sup> (дюймы)	B (дюймы)	C (дюймы)	D (дюймы)	E (дюймы)	F (дюймы)
3/8	5,2	6,77	9,88	3,5	1,77	0,21
1/2	5,2	6,77	9,88	3,94	1,77	0,33
1	5,2	6,77	9,76	4,02	2,01	0,47
1 1/2	5,2	6,77	10	4,76	2,56	0,69
2	5,2	6,77	10,55	6,91	3,74	1,02
3	5,2	6,77	11,3	8,07	5	1,59

- 1) В зависимости от используемого кабельного уплотнения к значениям добавляется 1,18 дюйм.

## Несъемный фланец

### Фланец в соответствии с ASME B16.5: класс 150

Код заказа «Присоединение к процессу», опция AAS

1.4404 (F316/F316L)

DN  $\frac{3}{8}$  дюйма с фланцами DN  $\frac{1}{2}$  дюйма в качестве стандарта

Шероховатость поверхности (фланец): Ra 12,5 до 492 микродюйм

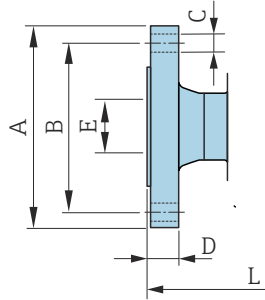

A0042813

DN (дюймы)	A (дюймы)	B (дюймы)	C (дюймы)	D (дюймы)	E (дюймы)	L (дюймы)
$\frac{3}{8}$	3,54	2,37	4 × Ø0,62	0,44	0,62	9,13
$\frac{1}{2}$	3,54	2,37	4 × Ø0,62	0,44	0,62	10,98
1	4,33	3,13	4 × Ø0,62	0,56	1,05	12,95
1½	4,92	3,87	4 × Ø0,62	0,69	1,61	17,52
2	5,91	4,75	4 × Ø0,75	0,75	2,07	21,89
3	7,48	6	4 × Ø0,75	0,94	3,07	24,06

### Фланец в соответствии с ASME B16.5: класс 300

Код заказа «Присоединение к процессу», опция ABS

1.4404 (F316/F316L)

DN  $\frac{3}{8}$  дюйма с фланцами DN  $\frac{1}{2}$  дюйма в качестве стандарта

Шероховатость поверхности (фланец): Ra 12,5 до 492 микродюйм

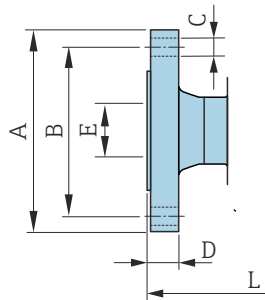

A0042813

DN (дюймы)	A (дюймы)	B (дюймы)	C (дюймы)	D (дюймы)	E (дюймы)	L (дюймы)
$\frac{3}{8}$	3,74	2,63	4 × Ø0,62	0,56	0,62	9,13
$\frac{1}{2}$	3,74	2,63	4 × Ø0,62	0,56	0,62	10,98
1	4,92	3,5	4 × Ø0,75	0,69	1,05	12,95
1½	6,1	4,5	4 × Ø0,88	0,81	1,61	17,52
2	6,5	5	8 × Ø0,75	0,88	2,07	21,89
3	8,27	6,63	8 × Ø0,88	1,12	3,07	24,06

## Зажимные соединения

### Tri-Clamp

Код заказа «Присоединение к процессу», опция FTS

1.4404 (316/316L)

Возможно применение для трубопроводов согласно стандарту DIN 11866 серии C

Возможна поставка в исполнении, соответствующем требованиям З-А: код заказа «Дополнительные сертификаты», опция LP, в сочетании с кодом заказа «Материал измерительной трубки, смачиваемая поверхность», опция ВВ ( $Ra_{\text{макс.}} = 30$  микродюйм)

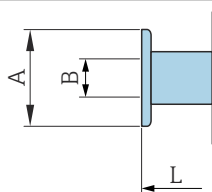

A0043179

DN (дюймы)	Зажим (дюймы)	A (дюймы)	B (дюймы)	L (дюймы)
3/8	1	1,98	0,87	9,02
1/2	1	1,98	0,87	10,75
1	1	1,98	0,87	12,76
1 1/2	1 1/2	1,98	1,37	17,95
2	2	2,52	1,87	22,13
3	3	3,58	2,87	26,42

## Соединения

### Резьба, соответствующая стандарту SMS 1145

Код заказа «Присоединение к процессу», опция SCS

1.4404 (316/316L)

Возможна поставка в исполнении, соответствующем требованиям З-А: код заказа «Дополнительные сертификаты», опция LP, в сочетании с кодом заказа «Материал измерительной трубки, смачиваемая поверхность», опция ВВ ( $Ra_{\text{макс.}} = 30$  микродюйм)

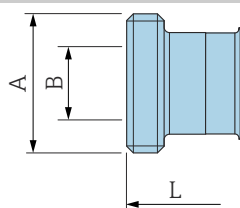

A0043257

DN (дюймы)	A (дюймы)	B (дюймы)	L (дюймы)
3/8	Rd 40 × 1/6	0,89	9,02
1/2	Rd 40 × 1/6	0,89	10,75
1	Rd 40 × 1/6	0,89	12,76
1 1/2	Rd 60 × 1/6	1,4	17,95
2	Rd 70 × 1/6	1,91	22,13
3	Rd 98 × 1/6	2,87	26,42

## Аксессуары

### Защитный козырек

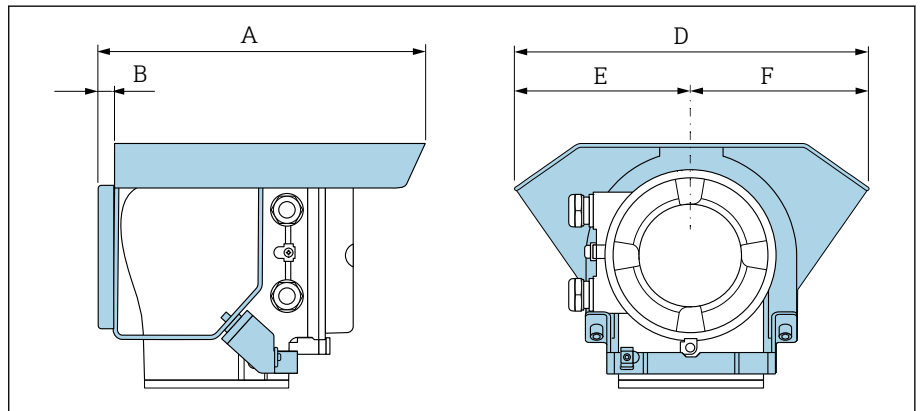

A (дюймы)	B (дюймы)	D (дюймы)	E (дюймы)	F (дюймы)
10,12	0,47	11,02	5,51	5,51

---

## Локальный дисплей

---

Принцип управления	80
Опции управления	80
Управляющие программы	81

## Принцип управления

Метод управления	<ul style="list-style-type: none"> <li>Управление посредством локального дисплея с сенсорным экраном.</li> <li>Управление через приложение SmartBlue.</li> </ul>
Структура меню	<p>Ориентированная на оператора структура меню для выполнения пользовательских задач</p> <ul style="list-style-type: none"> <li>Диагностика</li> <li>Применение</li> <li>Система</li> <li>Руководство</li> <li>Language</li> </ul>
Ввод в эксплуатацию	<ul style="list-style-type: none"> <li>Ввод в эксплуатацию в пошаговом режиме с помощью меню (мастер <b>Ввод в работу</b>).</li> <li>Навигация по меню со справочной информацией для отдельных параметров.</li> </ul>
Надежное управление	<ul style="list-style-type: none"> <li>Управление на родном языке.</li> <li>Унифицированный принцип управления на приборе и в приложении SmartBlue.</li> <li>Защита от записи</li> <li>При замене модулей электроники настройки сохраняются в памяти прибора с помощью функции резервного копирования T-DAT. Память прибора содержит данные технологического процесса, данные прибора и журнал событий. Повторная настройка не требуется.</li> </ul>
Алгоритм диагностических действий	<p>Эффективный алгоритм диагностических действий повышает доступность результатов измерения.</p> <ul style="list-style-type: none"> <li>Сведения о мерах по устранению неисправностей можно просмотреть на локальном дисплее и в приложении SmartBlue.</li> <li>Различные варианты моделирования.</li> <li>Журнал регистрации происходящих событий.</li> </ul>

## Опции управления

Локальный дисплей	 <p style="text-align: right; font-size: small;">A0042957</p> <p>Элементы отображения</p> <ul style="list-style-type: none"> <li>Сенсорный ЖК-экран</li> <li>В зависимости от ориентации прибора изображение на локальном дисплее адаптируется автоматически.</li> <li>Настройка формата отображения измеряемых переменных и переменных состояния.</li> </ul> <p>Элементы управления</p> <ul style="list-style-type: none"> <li>Сенсорный экран</li> <li>Доступ к локальному дисплею возможен также во взрывоопасных зонах.</li> </ul>
Приложение SmartBlue	<ul style="list-style-type: none"> <li>С помощью приложения SmartBlue пользователь может вводить приборы в работу и управлять ими.</li> <li>Работа основана на технологии Bluetooth.</li> <li>Специальные драйверы не нужны.</li> <li>Возможна установка на мобильные портативные терминалы, планшеты и смартфоны.</li> <li>Обеспечивается удобный и безопасный доступ к приборам, находящимся в труднодоступных местах и взрывоопасных зонах.</li> <li>Можно использовать в радиусе до 20 м (65,6 фут) от прибора.</li> <li>Передача данных защищена шифрованием.</li> <li>Потеря данных при вводе в эксплуатацию и техническом обслуживании исключается.</li> <li>Диагностическая информация и параметры технологического процесса предоставляются в режиме реального времени.</li> </ul>



### Управляющие программы

Управляющие программы	Устройство управления	Интерфейс	Дополнительные сведения
DeviceCare SFE100	<ul style="list-style-type: none"> <li>▪ Ноутбук</li> <li>▪ ПК</li> <li>▪ Планшет с ОС Microsoft Windows</li> </ul>	<ul style="list-style-type: none"> <li>▪ Сервисный интерфейс CDI</li> <li>▪ Протокол Fieldbus</li> </ul>	Брошюра с описанием инновационной продукции IN01047S
FieldCare SFE500	<ul style="list-style-type: none"> <li>▪ Ноутбук</li> <li>▪ ПК</li> <li>▪ Планшет с ОС Microsoft Windows</li> </ul>	<ul style="list-style-type: none"> <li>▪ Сервисный интерфейс CDI</li> <li>▪ Протокол Fieldbus</li> </ul>	Руководство по эксплуатации ВА00027S и ВА00059S
Приложение SmartBlue	<ul style="list-style-type: none"> <li>▪ Приборы с ОС iOS iOS9.0 и более совершенные версии</li> <li>▪ Приборы с ОС Android Android 4.4 KitKat и более совершенные версии</li> </ul>	Bluetooth	Разработка Endress+Hauser, приложение SmartBlue <ul style="list-style-type: none"> <li>▪ Google Playstore (Android)</li> <li>▪ iTunes Apple Shop (устройства с операционной системой iOS)</li> </ul>
Device Xpert	Field Xpert SFX 100/350/370	Протокол цифровой шины HART	Руководство по эксплуатации ВА01202S

---

## Сертификаты и свидетельства

---

Сертификат взрывозащиты	84
Сертификат на использование в невзрывоопасных зонах	84
Директива для оборудования, работающего под давлением	84
Гигиеническая совместимость	84
Совместимость с фармацевтическим оборудованием	84
Сертификация HART	85
Радиочастотный сертификат	85
Другие стандарты и директивы	85

### Сертификат взрывозащиты

- ATEX
- МЭК Ex
- cCSAus
- EAC
- NEPSI
- INMETRO
- JPN

### Сертификат на использование в невзрывоопасных зонах

- cCSAus
- EAC
- UK
- KC

### Директива для оборудования, работающего под давлением

- CRN
- PED Cat. II/III

### Гигиеническая совместимость

- Сертификат 3-A
  - Только для измерительных приборов с кодом заказа «Дополнительные сертификаты», опция LP «3A», предусмотрен сертификат 3-A.
  - Сертификат 3-A относится к измерительному прибору.
  - При монтаже измерительного прибора необходимо исключить скопление жидкости снаружи прибора. Дистанционные преобразователи необходимо монтировать согласно стандарту 3-A.
  - Аксессуары (например, нагревательная рубашка, защитный козырек от погодных явлений) должны быть смонтированы согласно стандарту 3-A. Любой аксессуар можно очищать. В определенных обстоятельства может понадобиться разборка.
- Требования к материалам, контактирующим с пищевыми продуктами (ЕС) 1935/2004  
 Декларация для конкретного серийного номера, подтверждающего соответствие требованиям (ЕС) 1935/2004, генерируется только для измерительных приборов с кодом заказа «Дополнительные тесты, сертификаты», опция J1 «Требования ЕС к материалам, контактирующим с пищевыми продуктами (ЕС) 1935/2004».
- FDA  
 Декларация для конкретного серийного номера, подтверждающего соответствие требованиям FDA, генерируется только для измерительных приборов с кодом заказа «Дополнительные тесты, сертификаты», опция J2 «Требования США к материалам, контактирующим с пищевыми продуктами, FDA CFR 21».
- Требования к материалам, контактирующим с пищевыми продуктами, GB 4806  
 Декларация для конкретного серийного номера, подтверждающего соответствие требованиям GB 4806, генерируется только для измерительных приборов с кодом заказа «Дополнительные тесты, сертификаты», опция J3 «Требования КНР к материалам, контактирующим с пищевыми продуктами, GB 4806».

### Совместимость с фармацевтическим оборудованием

- FDA
- USP класс VI
- Сертификат соответствия TSE/BSE
- cGMP  
 Приборы с кодом заказа «Дополнительные тесты, сертификаты», опция JG «Соблюдение требований, производных от регламента cGMP, декларация», соответствуют требованиям cGMP в отношении поверхностей компонентов, контактирующих с технологической средой, конструкции, соответствия материалов FDA 21 CFR, испытаний USP Class VI и соблюдения требований TSE/BSE.  
 Декларация генерируется для конкретного серийного номера.

## Сертификация HART

Прибор сертифицирован и зарегистрирован организацией FieldComm Group. Измерительная система соответствует всем требованиям следующих спецификаций.

- Сертификация в соответствии с интерфейсом HART версии 7
- Прибор также можно эксплуатировать совместно с сертифицированными приборами других изготовителей (функциональная совместимость).

## Радиочастотный сертификат

Для прибора получены радиочастотные сертификаты.

## Другие стандарты и директивы

- МЭК/EN 60529  
Степень защиты, обеспечиваемая корпусом (код IP)
- МЭК/EN 60068-2-6  
Влияние условий окружающей среды: процедура испытания – тест Fc: вибрация (синусоидальная)
- МЭК/EN 60068-2-31  
Влияние условий окружающей среды: процедура испытания – тест Es: удары вследствие небрежного обращения, в первую очередь проводится для приборов.
- МЭК/EN 61010-1  
Требования по безопасности электрического оборудования для измерения, контроля и лабораторного применения – общие положения.
- МЭК/EN 61326  
Излучение в соответствии с требованиями класса А. Электромагнитная совместимость (требования ЭМС)
- NAMUR NE 21  
Электромагнитная совместимость (ЭМС) производственного и лабораторного контрольного оборудования.
- NAMUR NE 32  
Сохранение данных в контрольно-измерительных и полевых приборах с микропроцессорами в случае отказа электропитания.
- NAMUR NE 43  
Стандартизация уровня сигнала аварийной информации цифровых преобразователей с аналоговым выходным сигналом.
- NAMUR NE 53  
Программное обеспечение полевых приборов и устройств для обработки сигналов с цифровой электроникой.
- NAMUR NE 80  
Применение директивы для оборудования, работающего под давлением, к устройствам для управления технологическими процессами.
- NAMUR NE 105  
Спецификация по интеграции устройств цифровых шин с техническими средствами полевых приборов.
- NAMUR NE 107  
Самодиагностика и диагностика полевых приборов.
- NAMUR NE 131  
Требования к полевым приборам для использования в стандартных областях применения.
- NAMUR NE 132  
Массовый расходомер
- ETSI EN 300 328  
Рекомендации по радиочастотным компонентам диапазона 2,4 ГГц
- EN 301489  
Электромагнитная совместимость и вопросы радиочастотного спектра (ERM).

---

## Пакеты прикладных программ

---

Использование	88
Heartbeat Verification + Monitoring	88
Вывод значения плотности	88

## Использование

Доступны различные пакеты приложений для расширения функциональности прибора. Такие пакеты могут понадобиться для соблюдения правил безопасности или выполнения требований, предъявляемых к конкретным условиям применения.

Пакеты прикладных программ можно заказывать в компании Endress+Hauser вместе с прибором или позднее. Endress+Hauser. Подробные сведения о соответствующих кодах заказа можно получить в региональной торговой организации Endress+Hauser или на странице изделия, на веб-сайте Endress+Hauser: [www.endress.com](http://www.endress.com).

## Heartbeat Verification + Monitoring

### Heartbeat Verification

Доступность зависит от спецификации изделия.

Соответствует требованиям прослеживаемой поверки согласно стандарту DIN ISO 9001:2008, пункт 7.6 а), «Проверка контрольно-измерительного оборудования»:

- Функциональный тест в установленном состоянии без прерывания процесса.
- Результаты прослеживаемой верификации по запросу, в том числе отчет.
- Простой процесс тестирования в режиме локального управления или через другие рабочие интерфейсы.
- Четкая оценка точки измерения (испытание пройдено/не пройдено) с широким охватом тестирования в рамках технических условий изготовителя.
- Увеличение интервалов калибровки в соответствии с оценкой рисков, выполняемой оператором.

### Heartbeat Monitoring

Доступность зависит от спецификации изделия.

Функция Heartbeat Monitoring непрерывно предоставляет данные, характерные для используемого принципа измерения, во внешнюю систему мониторинга состояния с целью планирования профилактического обслуживания или анализа технологического процесса. С этими данными оператор получает следующие возможности.

- Делать выводы (с использованием этих данных и другой информации) о влиянии условий технологического процесса, например коррозии, истирания, образования налипаний, на характеристики измерения с течением времени.
- Своевременно планировать обслуживание.
- Контролировать качество технологического процесса или качество продукции, например обнаруживать газовые карманы.

## Вывод значения плотности

Во многих областях применения в качестве ключевого измеряемого значения для мониторинга качества или управления процессами используется плотность. Прибор измеряет плотность среды и передает полученное значение в систему управления.

С помощью этого пакета прикладных программ плотность можно причислить к категории переменных процесса и отображать.





## Аксессуары

---

Аксессуары, специально предназначенные для прибора	90
Аксессуары для связи	91
Аксессуары для обслуживания	91
Системные компоненты	92

## Аксессуары, специально предназначенные для прибора







### Преобразователь

Аксессуары	Описание	Код заказа
Преобразователь Proline 10	 Руководство по монтажу EA01350D	8XBVXX-*...*
Защитный козырек от погодных явлений	Защищает прибор от влияния метеорологических воздействий.  Руководство по монтажу EA01351D	71502730

### Датчик



Аксессуары	Описание
Нагревательная рубашка	<p>Нагревательная рубашка используется для стабилизации температуры технологической среды в датчике. В качестве технологической среды допускается использовать воду, водяной пар и другие неагрессивные жидкости.</p> <p> Если в качестве теплоносителя планируется использовать масло, проконсультируйтесь со специалистами сервисного центра Endress+Hauser.</p> <p>Нагревательные рубашки запрещено использовать с датчиками, которые оснащены разрывными дисками.</p> <ul style="list-style-type: none"> <li>▪ При заказе вместе с прибором: код заказа «Прилагаемые аксессуары» <ul style="list-style-type: none"> <li>▪ Опция RB «Нагревательная рубашка, внутренняя резьба G 1/2»</li> <li>▪ Опция RC «Нагревательная рубашка, внутренняя резьба G 3/4»</li> <li>▪ Опция RD «Нагревательная рубашка, внутренняя резьба NPT 1/2»</li> <li>▪ Опция RE «Нагревательная рубашка, внутренняя резьба NPT 3/4»</li> </ul> </li> <li>▪ При последующем заказе используйте код заказа с наименованием группы изделий DK8003.</li> </ul> <p>Сопроводительная документация SD02695D</p>

## Аксессуары для связи





Аксессуары	Описание
Commubox FXA195, модем USB/HART	Искробезопасная связь по протоколу HART с ПИО FieldCare и коммуникатором FieldXpert  Техническое описание TI00404F
Commubox FXA291	Используется для подключения приборов Endress+Hauser с интерфейсом CDI (Endress+Hauser Common Data Interface) к USB-интерфейсу персонального компьютера или ноутбука.  Техническое описание TI405C/07
Конвертер контура HART, HMX50	Используется для оценки и преобразования динамических переменных процесса HART в аналоговые токовые сигналы или предельные значения.  <ul style="list-style-type: none"> <li>▪ Техническое описание TI00429F</li> <li>▪ Руководство по эксплуатации BA00371F</li> </ul>
Fieldgate FXA42	Передача измеренных значений от подключенных аналоговых и цифровых приборов 4 до 20 мА.  <ul style="list-style-type: none"> <li>▪ Техническое описание TI01297S</li> <li>▪ Руководство по эксплуатации BA01778S</li> <li>▪ Страница изделия: <a href="http://www.endress.com/fxa42">www.endress.com/fxa42</a></li> </ul>
Field Xpert SMT70	Планшет для настройки прибора. Обеспечивает управление приборами с помощью мобильной системы управления активами предприятия, посредством цифрового интерфейса связи. Пригоден для использования во взрывоопасной зоне 2.  <ul style="list-style-type: none"> <li>▪ Техническое описание TI01342S</li> <li>▪ Руководство по эксплуатации BA01709S</li> <li>▪ Страница изделия: <a href="http://www.endress.com/smt70">www.endress.com/smt70</a></li> </ul>
Field Xpert SMT77	Планшет для настройки прибора. Обеспечивает управление приборами с помощью мобильной системы управления активами предприятия, посредством цифрового интерфейса связи. Пригоден для использования во взрывоопасной зоне 1.  <ul style="list-style-type: none"> <li>▪ Техническое описание TI01418S</li> <li>▪ Руководство по эксплуатации BA01923S</li> <li>▪ Страница изделия: <a href="http://www.endress.com/smt77">www.endress.com/smt77</a></li> </ul>

## Аксессуары для обслуживания

Аксессуары	Описание	Код заказа
Applicator	Программа для выбора приборов Endress+Hauser и определения их типоразмеров.	<a href="https://portal.endress.com/webapp/applicator">https://portal.endress.com/webapp/applicator</a>
W@M Life Cycle Management	<ul style="list-style-type: none"> <li>▪ Информационная платформа с программными приложениями и сервисами</li> <li>▪ Обеспечивает поддержку предприятия в течение всего жизненного цикла.</li> </ul>	<a href="http://www.endress.com/lifecyclemanagement">www.endress.com/lifecyclemanagement</a>

Аксессуары	Описание	Код заказа
FieldCare	<p>Программное обеспечение для управления активами предприятия на базе технологии FDT, разработанное специалистами Endress+Hauser. Управление приборами Endress+Hauser и их настройка.</p> <p> Руководства по эксплуатации ВА00027S и ВА00059S</p>	<ul style="list-style-type: none"> <li>■ Драйвер прибора: <a href="http://www.endress.com">www.endress.com</a> → раздел «Документация»</li> <li>■ Компакт-диск (обратитесь в компанию Endress+Hauser)</li> <li>■ DVD-диск (обратитесь в компанию Endress+Hauser)</li> </ul>
DeviceCare	<p>Программа для подключения и настройки приборов Endress+Hauser.</p> <p> Брошюра об инновациях IN01047S</p>	<ul style="list-style-type: none"> <li>■ Драйвер прибора: <a href="http://www.endress.com">www.endress.com</a> → раздел «Документация»</li> <li>■ Компакт-диск (обратитесь в компанию Endress+Hauser)</li> <li>■ DVD-диск (обратитесь в компанию Endress+Hauser)</li> </ul>

### Системные компоненты

Аксессуары	Описание
Memograph M	<p>Графический диспетчер данных</p> <ul style="list-style-type: none"> <li>■ Запись измеренных значений</li> <li>■ Контроль предельных значений</li> <li>■ Анализ точек измерения</li> </ul> <p> <ul style="list-style-type: none"> <li>■ Техническое описание TI00133R</li> <li>■ Руководство по эксплуатации ВА00247R</li> </ul> </p>
iTEMP	<p>Преобразователь температуры</p> <ul style="list-style-type: none"> <li>■ Измерение абсолютного и избыточного давления газов, паров и жидкостей</li> <li>■ Считывание показаний температуры технологической среды</li> </ul> <p> Документ "Области деятельности" FA00006T</p>
Cerabar M	<p>Прибор для измерения давления</p> <ul style="list-style-type: none"> <li>■ Измерение абсолютного и избыточного давления газов, паров и жидкостей</li> <li>■ Считывание значения рабочего давления</li> </ul> <p> <ul style="list-style-type: none"> <li>■ Техническое описание TI00426P и TI00436P</li> <li>■ Руководства по эксплуатации ВА00200P и ВА00382P</li> </ul> </p>
Cerabar S	<p>Прибор для измерения давления</p> <ul style="list-style-type: none"> <li>■ Измерение абсолютного и избыточного давления газов, паров и жидкостей</li> <li>■ Считывание значения рабочего давления</li> </ul> <p> <ul style="list-style-type: none"> <li>■ Техническое описание TI00383P</li> <li>■ Руководство по эксплуатации ВА00271P</li> </ul> </p>



---





71592121

[www.addresses.endress.com](http://www.addresses.endress.com)

---